



Barella autocaricante 5126-EL-IT Multi Livello

Rel. 26052023
Italiano



*Leggere attentamente
il seguente manuale
e conservarlo per
consultazioni future*

Assistenza Tecnica Ferno

Il Servizio Clienti e l'Assistenza Tecnica sono aspetti importanti di ogni singolo prodotto Ferno. Prima di contattarci, annotare il numero di serie del prodotto e specificarlo in ogni comunicazione scritta. Per questioni relative all'assistenza tecnica, contattare Ferno s.r.l.:

Telefono (numero verde per l'Italia) 800 501 711
 Telefono (+39) 0516860028
 E-mail info.it@ferno.com

Servizio Clienti Ferno

Per richiedere assistenza e per ulteriori informazioni, contattare il Servizio Clienti Ferno s.r.l.:



FABBRICANTE

Ferno s.r.l., Via Benedetto Zallone 26
 40066 - Pieve di Cento (BO) - ITALIA

Telefono (numero verde per l'Italia) 800 501 711
 Telefono (+39) 0516860028
 Fax (+39) 0516861508
 Internet www.ferno.it

Etichetta identificativa



Numero di serie 5126-EL-IT _____
 Collocazione: Etichetta principale posizionata sul lato testa della barella, sul tubo trasversale sotto il telaio antiurto.



MANUALE D'USO E DI MANUTENZIONE
 Per scaricare ulteriori copie gratuite del manuale di istruzioni consultare il sito www.ferno.it

Ragione sociale del produttore e indirizzo fisico

Consultare manuale d'uso e sito Internet

Brand

Lingue in cui è necessario tradurre il Nome Generico

Identificativo di produzione: numero seriale

Numero di catalogo

Codice univoco dispositivo medico

Data e luogo di produzione

FERNO S.r.l
 Via B.Zallone 26
 40066 Pieve di Cento BO
 Italy (+39) 0516860028

www.ferno.it

DEVICE TRADE NAME

IT < device description translate > EN < device description translate >

REF XXXX-XX-XX SN XXXXXX

UDI XXXX (00) 00000000000000

ITA XXXX-XX-XX

CH REP

Capacità di carico: XXX kg / XXX lb

Marchio CE

Codice a barre - GTIN-13

Dispositivo Medico

GS1 - Data Matrix

Stoccaggio e movimentazione

Importatore e rappresentante autorizzato svizzero nome e indirizzo fisico

Adhesive tape	Staples	Box	Paper	Bag
Nastro adesivo	Graffe	Cartone	Carta	Busta
PP 5	COP 42	PAP 20	PAP 22	LDPE 4

www.ferno-schweiz.ch

FERNO S.R.L., Pieve di Cento, succursale di Savosa
 Via Tesserete, 67 - 6942 Savosa - Switzerland

Limitazione di responsabilità

Il presente manuale contiene istruzioni generali per l'uso e la manutenzione del prodotto. Tali istruzioni non hanno carattere esaustivo delle possibili applicazioni ed operazioni. Un utilizzo corretto e sicuro del prodotto deve avvenire a sola ed esclusiva discrezione dell'utilizzatore. Le informazioni sulla sicurezza sono fornite come servizio per l'utilizzatore e garantiscono il solo livello minimo necessario per evitare incidenti agli operatori e ai pazienti. Qualsiasi altra misura di sicurezza posta in essere dall'utilizzatore deve sottostare alla normativa vigente. Prima di utilizzare il prodotto, si raccomanda di formare il personale al suo corretto utilizzo. Conservare il manuale per consultazioni future. In caso di passaggio di proprietà ad un nuovo utilizzatore, ricordare di allegare il manuale al prodotto. Ulteriori copie gratuite possono essere scaricate dal sito www.ferno.it.

Dichiarazione di proprietà

Le informazioni contenute nel presente manuale sono di proprietà di Ferno s.r.l. - Via Benedetto Zallone 26, 40066 Pieve di Cento (BO). Tutti i diritti brevettuali, diritti di design, di costruzione, di riproduzione, di utilizzo e di vendita relativi a qualsivoglia articolo trattato nel presente manuale sono riservati e di esclusiva proprietà di Ferno s.r.l., fatta eccezione per diritti espressamente ceduti a terzi o non riconducibili a parti di proprietà del fornitore. E' vietata qualsiasi riproduzione del presente manuale per intero o in parte se non espressamente autorizzata da Ferno s.r.l..

Limitazione di garanzia

I prodotti venduti da Ferno sono coperti da una garanzia di 24 mesi contro difetti di fabbricazione. Per la versione completa dei termini e delle condizioni di garanzia e responsabilità, consultare il capitolo Garanzia.

INDICE

Capitolo/Paragrafo	Pagina		
Assistenza Tecnica Ferno _____	2	7 - Utilizzo delle cinture _____	26
Servizio Clienti Ferno _____	2	8 - Fissaggio dei presidi _____	27
Etichetta identificativa _____	2	8.1 Fissaggio del materasso di trasporto prespaziato _____	27
Limitazione di responsabilità _____	3	9 - Manutenzione _____	28
Dichiarazione di proprietà _____	3	9.1 Manutenzione ordinaria e preventiva _____	28
Limitazione di garanzia _____	3	9.2 Disinfezione _____	28
1 - Informazioni sulla sicurezza _____	6	9.3 Pulizia _____	28
1.1 Attenzione _____	6	9.4 Ispezione _____	30
1.2 Importante _____	6	9.5 Lubrificazione _____	30
1.3 Malattie trasmissibili per via ematica _____	6	10-Accessori _____	32
1.4 Capacità di carico _____	6	10.1 Prodotti e accessori correlati _____	32
1.5 Compatibilità con sistemi di bloccaggio _____	6	11-Elenco parti di ricambio _____	33
1.6 Glossario dei simboli _____	7	11.1 Assemblaggio ricambi _____	33
1.7 Etichette informative e di sicurezza _____	7	12-Garanzia _____	35
2 - Formazione e competenze degli operatori _____	8	12.1 Condizioni di garanzia _____	35
2.1 Competenze _____	8	12.2 Limitazioni alla responsabilità _____	35
2.2 Formazione _____	8	12.3 Richieste di garanzia _____	36
3 - La barella _____	9	12.4 Reclami _____	36
3.1 Descrizione _____	9	12.5 Autorizzazioni al reso _____	36
3.2 Marcatura CE _____	9	13-Assistenza tecnica _____	36
3.3 Segnalazione incidenti _____	9	13.1 Servizio assistenza tecnica _____	36
3.4 Cos'è incluso nella barella _____	9	Registrazione addestramenti _____	37
3.5 Specifiche tecniche generali _____	11	Registrazione verifiche preventive _____	37
3.6 Posizioni della barella _____	11		
4 - Componenti della barella _____	12		
4.1 Maniglia di comando gambe _____	12		
4.2 Maniglione di trasporto _____	12		
4.3 Sistema di sblocco meccanico gambe "Easy Load" _____	13		
4.4 Sistema di sicurezza anticaduta _____	13		
4.5 Schienale _____	14		
4.6 Spondine _____	14		
4.7 Telaio Anti - shock _____	15		
4.8 Ruote _____	16		
4.9 Sistema di freno integrato _____	16		
4.10 Bloccagambe _____	16		
5 - Utilizzo barella _____	17		
5.1 Prima di mettere in servizio la barella _____	17		
5.2 Istruzioni per l'uso _____	17		
5.3 Sollevamento e abbassamento _____	18		
5.4 Utilizzo ad un operatore, con barella senza paziente _____	18		
5.5 Caricamento e scaricamento _____	19		
5.6 Trasferimento _____	20		
5.7 Trasporto _____	20		
5.8 Installazione e preparazione all'uso _____	20		
5.9 Sistema di sicurezza anticaduta _____	22		
5.10 Aiuto addizionale _____	23		
6 - Configurazione cinture di sicurezza _____	24		
6.1 Applicazione delle cinture alla barella _____	24		

1 - INFORMAZIONI SULLA SICUREZZA

Leggere attentamente il presente manuale d'uso. Costituisce parte integrante del dispositivo e deve essere sempre conservato a portata di mano. Per la propria sicurezza personale e per quella dei pazienti si prega di osservare i seguenti punti:

- Prima di ogni utilizzo, eseguire un'ispezione assicurandosi che non vi siano segni di usura, di danneggiamento e/o malfunzionamenti. Consultare il paragrafo *Ispezione*.

- Al fine di evitare eventuali infezioni e/o contaminazioni batteriche, attenersi a quanto riportato ai paragrafi *Disinfezione e Pulizia*.

1.1 Attenzione

I segnali di pericolo richiamano l'attenzione su potenziali situazioni pericolose che, se sottovalutate, potrebbero causare incidenti, danni e/o lesioni.

ATTENZIONE

Utilizzatori non addestrati possono ferirsi e/o causare danni e/o lesioni. Permettere solo a personale addestrato e qualificato di utilizzare la barella 5126-EL-IT.

La barella deve essere utilizzata da almeno due operatori addestrati e qualificati. La barella è per uso professionale.

Un utilizzo improprio della barella può causare danni e/o lesioni. Utilizzare la barella come descritto nel presente manuale.

Modifiche non autorizzate della barella possono causare gravi danni, lesioni e/o problemi operativi imprevedibili. Non modificare o alterare in nessun modo la barella.

Eventuali danni ai componenti della barella o all'intero sistema possono alterarne le prestazioni e la sicurezza. Ispezionare la barella frequentemente e in particolare prima e dopo ogni utilizzo. Porre la barella fuori servizio in caso di segni di usura o di danneggiamento.

Un paziente non assistito si può ferire. Non lasciare mai da solo il paziente vincolato alla barella. Assistere il paziente sempre durante tutte le operazioni di soccorso.

Un paziente non assicurato tramite il sistema di cinture potrebbe cadere e subire lesioni. Usare le cinture di sicurezza per assicurare il paziente alla barella.

Il non corretto utilizzo delle cinture può causare la caduta del paziente e pregiudicarne l'incolumità. Utilizzare sempre in modo corretto le cinture di sicurezza per il paziente.

Aiutanti occasionali possono provocare danni e/o lesioni o ferirsi. Non permettere ad aiutanti occasionali di effettuare operazioni di preparazione della barella. Gli operatori addestrati devono fare attenzione e dirigere le operazioni di utilizzo.

Una manutenzione inadeguata può causare gravi incidenti e/o danni. Eseguire la manutenzione come descritto nel presente manuale d'uso.

L'applicazione di dispositivi impropri e non autorizzati può causare incidenti, danni e/o lesioni. Utilizzare solo ed esclusivamente dispositivi approvati e autorizzati da Ferno s.r.l..

ATTENZIONE

Riparazioni non autorizzate ed effettuate da tecnici non autorizzati da Ferno s.r.l. fanno decadere ogni tipo di garanzia e possono rendere pericolosa qualsiasi operazione con la barella.

Ricambi non originali e assistenza non adeguata possono causare danni e/o lesioni. Si consiglia di utilizzare solo ed esclusivamente ricambi originali Ferno e ricorrere all'Assistenza di Ferno s.r.l..

1.2 Importante

Le caselle con dicitura "Importante" contengono importanti informazioni sull'utilizzo e/o sulla manutenzione del dispositivo.

Importante

1.3 Malattie trasmissibili per via ematica

Per ridurre i rischi di esposizione a malattie infettive veicolate dal sangue, seguire scrupolosamente le istruzioni per la disinfezione e la pulizia contenute nel presente manuale.

1.4 Capacità di carico

Rispettare la capacità di carico della barella. Consultare il paragrafo *Specifiche tecniche generali*.

1.5 Compatibilità con sistemi di bloccaggio

E' previsto l'utilizzo della barella 5126-EL-IT con il sistema di bloccaggio Ferno SLAM per il trasporto in ambulanza. Ferno raccomanda di utilizzare le barelle Ferno solo con i sistemi di bloccaggio certificati Ferno.

Ogni altra configurazione non e' compatibile con le specifiche e le istruzioni riportate nel presente manuale. Qualsiasi combinazione di una barella o di un sistema di bloccaggio Ferno con una barella o un sistema di bloccaggio non prodotti da Ferno rappresenta un utilizzo improprio del prodotto Ferno. Ferno s.r.l. non risponde a danni causati ad utilizzatori o a terzi derivanti da un utilizzo non conforme della barella 5126-EL-IT.

1.6 Glossario dei simboli

I simboli definiti di seguito sono presenti nel presente manuale e/o sulle etichette applicate sulla barella. Il marchio CE è presente sulla barella e nel presente manuale.



Pericolo: Rischio di lesioni



Punto di schiacciamento
Tenere lontano le mani



Leggere attentamente il manuale d'uso



La barella richiede l'utilizzo da parte di almeno due operatori qualificati



Non lavare con acqua ad alta pressione



Sbloccato Bloccato



Non Lubrificare



Lubrificare



Punto di schiacciamento



GS1 Data Matrix



Part number (abbreviato PN, P/N, part no., or part #) identifica inequivocabilmente una particolare parte del design.



Un numero di catalogo indica il numero di catalogo del produttore in modo da poter identificare il dispositivo medico.



Un numero di serie indica il numero di serie del produttore in modo da poter identificare uno specifico dispositivo medico.



Un codice lotto indica il codice lotto del produttore in modo da poter identificare il lotto.



Capacità di carico (in chili e libbre)



Dispositivo Medico



Il prodotto soddisfa gli Standard dell'Unione Europea.



Fabbricante

1.7 Etichette informative e di sicurezza

Sulle etichette informative e di sicurezza sono riportate informazioni importanti che devono essere note all'utilizzatore.

Leggere e seguire le istruzioni delle etichette. Sostituire immediatamente le etichette nel caso in cui non siano perfettamente leggibili. Per richiedere nuove etichette contattare il Servizio Clienti Ferno s.r.l.. Le etichette illustrate di seguito sono applicate sulla barella.

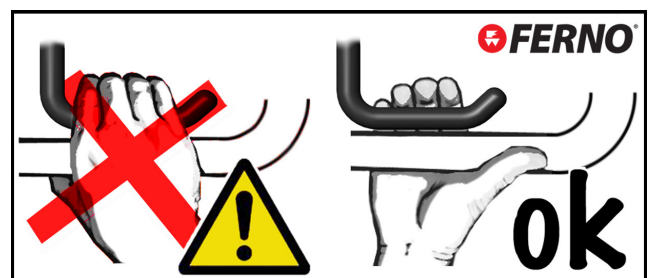

**Etichetta Maniglia di comando gambe anteriori:
Corretto posizionamento delle mani e azionamento maniglia.**

2 - FORMAZIONE E COMPETENZE DEGLI OPERATORI

2.1 Competenze

Gli utilizzatori che usano la barella devono:

- Essere formati per il corretto utilizzo della barella.
- Possedere le adeguate capacità per assistere il paziente.

2.2 Formazione

Agli utilizzatori è richiesto di:

- Leggere attentamente e comprendere tutte le informazioni contenute nel presente manuale.
- Partecipare ad un adeguato corso di formazione sull'utilizzo della barella.
- Fare pratica con la barella prima di utilizzarla in situazioni reali con pazienti.
- Registrare le sessioni di addestramento. Un esempio di modulo su cui riportare le sessioni di addestramento è riportato alla fine del manuale.



ATTENZIONE

Utilizzatori non addestrati possono ferirsi e/o causare danni e/o lesioni. Permettere solo a personale addestrato e qualificato di utilizzare la barella.

Importante

Gli operatori devono essere in grado di garantire la sicurezza per se stessi e per i pazienti durante l'utilizzo della barella. Devono essere in grado di valutare il numero di assistenti e posizionarli in modo corretto e necessario a movimentare il paziente secondo le normative vigenti.

3 - LA BARELLA

3.1 Descrizione

La barella 5126-EL-IT (indicata più semplicemente "barella" nel presente manuale) è un dispositivo per la movimentazione del paziente in situazioni di emergenza ed è stata progettata per il trasporto del paziente in ambulanza. Permette di trasportarlo in sicurezza grazie al sistema di cinture (per le cinture consultare il capitolo *Accessori*).

La barella deve essere utilizzata da operatori addestrati e qualificati. La barella è per un uso professionale da parte di almeno 2 operatori qualificati. E' stata progettata per ridurre il rischio di lesioni alla schiena per il personale sanitario utilizzatore. Un aiuto addizionale può essere necessario per gestire pazienti pesanti e/o nel caso in cui la situazione lo richieda, seguendo sempre i protocolli sanitari locali.

La barella è stata progettata per essere utilizzata con sistemi di bloccaggio Ferno per ambulanza (per i sistemi di bloccaggio consultare il capitolo *Accessori*).

3.2 Marcatura CE

I prodotti Ferno rispondono ai requisiti generali di sicurezza e prestazione del Regolamento (UE) 2017/745(MDR) concernente i dispositivi medici.



Qualsiasi altra informazione: www.ferno.it

ATTENZIONE

Utilizzatori non addestrati possono ferirsi e/o causare danni e/o lesioni. Permettere solo a personale addestrato e qualificato di utilizzare la barella.

ATTENZIONE

Un utilizzo improprio della barella può causare danni e/o lesioni. Utilizzare la barella come descritto nel presente manuale.

ATTENZIONE

L'applicazione di dispositivi impropri e non certificati può causare incidenti, danni e/o lesioni. Utilizzare solo ed esclusivamente dispositivi medici approvati e autorizzati da Ferno s.r.l..

3.3 Segnalazione incidenti

In caso di incidente grave in relazione al dispositivo, contattare immediatamente Ferno S.r.l. e l'autorità competente dello Stato membro in cui l'utente ha la sua sede principale.

E-mail: eu-regulatory.it@ferno.com

Phone +39 051 6860028

Fax +39 0518681508

3.4 Cos'è incluso nella barella

- Maniglia di trasporto lato testa
- Maniglia di regolazione gambe anteriori
- Maniglia di regolazione gambe posteriori
- Ruote di caricamento
- Leva di regolazione dello schienale
- Schienale regolabile
- Gambe anteriori
- Gambe posteriori
- Ruote anteriori diametro 100 mm
- Ruote posteriori diametro 100 mm con sistema di freno integrato
- Spondine abbattibili
- Sistema di sblocco meccanico gambe "Easy Load"
- Telaio antishock
- Sistema bloccagambe
- Maniglia di trasporto lato piedi

Importante

La barella 5126-EL-IT viene venduta sprovvista di materasso e cinture. Per i riferimenti sugli accessori del presidio, consultare il capitolo *Accessori*.

LATO TESTA

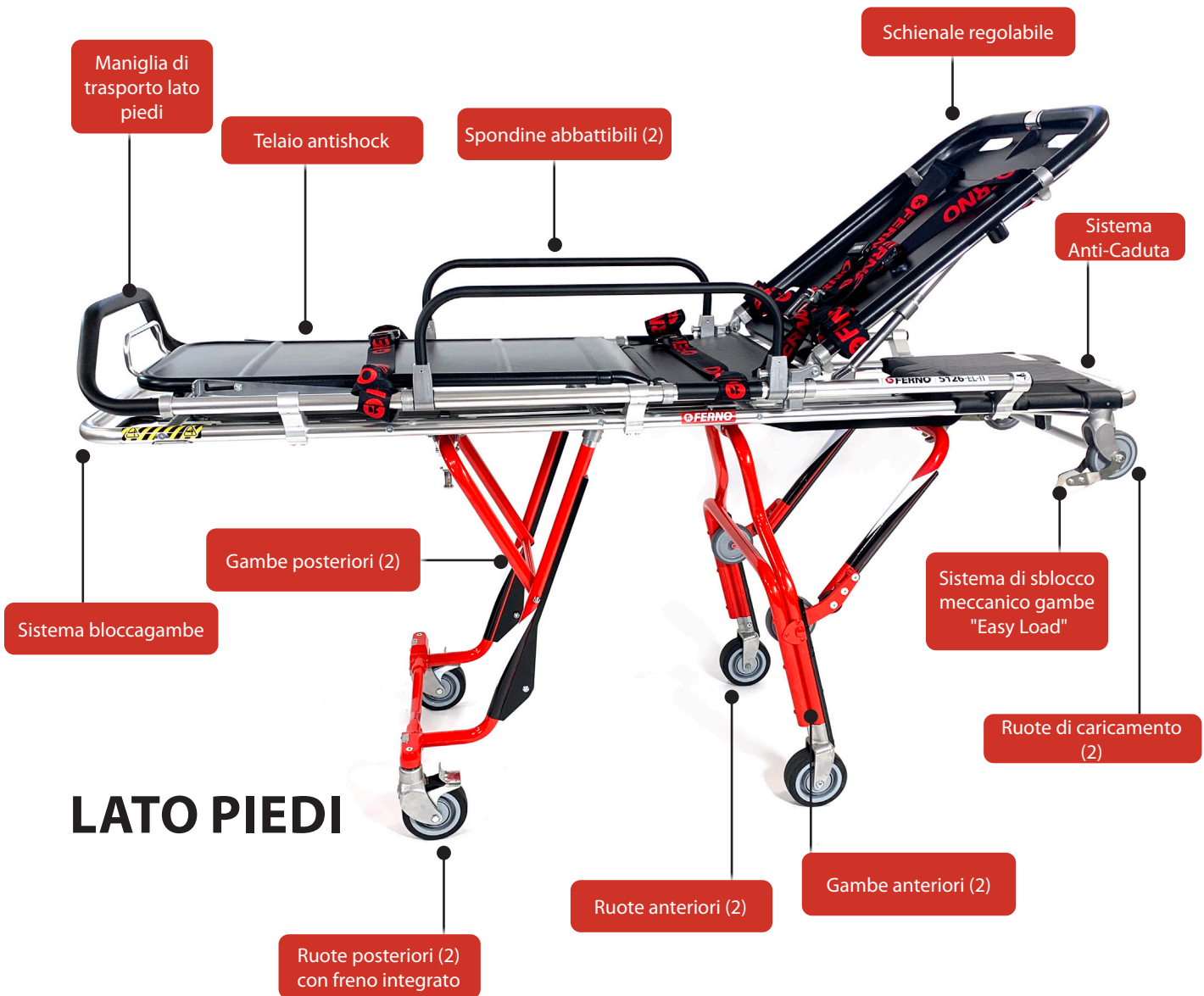

MAX
250 kg
551 lb

Capacità di carico
(in chili e libbre)

Non superare mai la capacità di carico della barella 5126-EL-IT. Ispezionare la barella se la capacità di carico è stata superata (consultare il paragrafo *Ispezione*).



MANUALE D'USO E DI MANUTENZIONE

Per scaricare ulteriori copie gratuite del manuale di istruzioni consultare il sito www.ferno.it

3.5 Specifiche tecniche generali

Ferno si riserva il diritto di aggiornare i manuali senza preavviso. Per ulteriori informazioni, contattare il Servizio Clienti Ferno. Le dimensioni sono arrotondate ai numeri interi. Le misure sono da considerarsi con una tolleranza nell'intorno di 5 mm.

Specifiche		
Capacità di carico	551 lbs	250 kg
Peso¹	99 lbs	45 kg
Altezza		
Altezza massima con schienale abbassato	45 in	1033 mm
Altezza massima con schienale alzato	20 in	1500 mm
Lunghezza		
Totale	77,5 in	1970 mm
Larghezza		
Totale	22 in	560 mm
Ruote		
Diametro	4 in	100 mm
Larghezza	2 in	44 mm
Materiali		
Struttura	alluminio	
Pannelli	ABS	
Altezza di caricamento Barella²		
Mod. 5126-EL-IT	28/29 in	720/740 mm

¹ Il peso della barella è considerato con materasso e cinture.

² Altezza dal terreno necessaria affinché la barella possa essere caricata e scaricata in sicurezza facendo sempre attenzione alle indicazioni scritte nel capitolo *Utilizzo barella*.



ATTENZIONE

L'utilizzo della barella 5126-EL-IT è sconsigliato su pianali di carico inclinati.

Qualora la barella vada utilizzata su questo tipo di pianale, contattare il Servizio Clienti Ferno prima dell'installazione del bloccaggio.

3.6 Posizioni della barella



Posizione 1: posizione a terra



Posizione 2



Posizione 3



Posizione 4



Posizione 5: altezza massima

4 - COMPONENTI DELLA BARELLA

4.1 Maniglie di comando gambe

La barella è dotata di due maniglie di comando indipendenti, una per le gambe anteriori e una per le gambe posteriori. La maniglia di comando gambe anteriori è posizionata in corrispondenza del lato testa (Figura 1); la maniglia di comando gambe posteriori è posizionata in corrispondenza del lato piedi (Figura 2).

La maniglia lato testa, permette di sbloccare le gambe anteriori; la maniglia lato piedi permette invece di sbloccare le gambe posteriori. Entrambe possono essere usate indipendentemente per regolare in altezza la barella.

Per sollevare o abbassare la barella, gli operatori si posizionano uno a lato testa e uno al lato piedi, sollevando o abbassando la barella uno scatto alla volta.

Quando la barella è completamente chiusa, per sollevarla l'operatore a lato testa deve azionare la maniglia di comando per sbloccare le gambe. Una volta raggiunto il 1° step è possibile rilasciare la leva e continuare il sollevamento semplicemente impugnando il telaio con i palmi rivolti verso l'alto, grazie al sistema "step by step" che consente di portarla all'altezza di carico senza ausilio di leve, limitando in questo modo la fatica degli operatori.

Solo per il lato testa, l'operatore deve tenere premuto la maniglia e lasciarla quando ha raggiunto il primo step. A lato piedi è invece sufficiente impugnare la barella e sollevarla senza l'ausilio della maniglia.

Quando si azionano entrambe o una sola delle due maniglie di comando, gli operatori devono prestare la massima attenzione, mantenere il controllo della barella e coordinarsi.

In corrispondenza del lato testa è presente un'etichetta che indica il corretto posizionamento della mano e il corretto azionamento della maniglia di comando gambe anteriori (Figura 3).



Figura 3 - Etichetta maniglia di comando gambe anteriori

4.2 Maniglione di trasporto

La barella è dotata di un maniglione di trasporto in corrispondenza del lato piedi (Figura 4). L'operatore, posizionatosi al lato piedi, può utilizzare il maniglione di trasporto per guidare e spostare la barella.

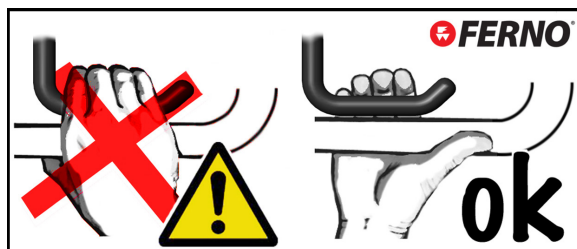

Figura 1 - Maniglia di comando gambe anteriori



Figura 2 - Maniglia di comando gambe posteriori

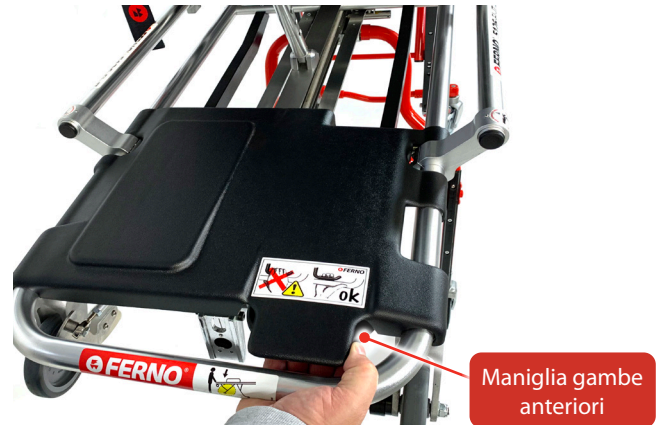

Figura 4 - Maniglione di trasporto (lato piedi)

4.3 Sistema di sblocco meccanico gambe "Easy Load"

La barella è dotata di un sistema di sblocco meccanico gambe "Easy Load" (Figura 5).

In fase di caricamento, quando le ruotine anteriori sono appoggiate al piano di caricamento dell'ambulanza, si attiva il sistema di sblocco "Easy Load".

Questa pressione sul sistema "Easy Load" sblocca le gambe anteriori consentendo il caricamento facilitato.

Il sistema permette di caricare agevolmente la barella senza andare a gravare sulla schiena dell'operatore.



Figura 5 - Asta di comando sblocco gambe anteriori

4.4 Sistema di sicurezza anticaduta

Il sistema di sicurezza anticaduta (Figura 6) impedisce la caduta accidentale al suolo della barella se nella fase finale dello scaricamento le gambe anteriori non si aprono completamente. Se la barella non viene estratta nelle condizioni di sicurezza descritte nel presente manuale, il sistema di sicurezza intercetta il sistema di bloccaggio SLAM e arresta la barella, impedendone la caduta.

Per maggiori informazioni, consultare il paragrafo *Sistema di sicurezza anticaduta*.



Figura 6 - Sistema di sicurezza anticaduta

4.5 Schienale

La barella è dotata di uno schienale regolabile fino a 80° (Figura 7A). L'operatore può regolare lo schienale sollevandolo o abbassandolo tramite l'apposita leva rossa di sblocco.

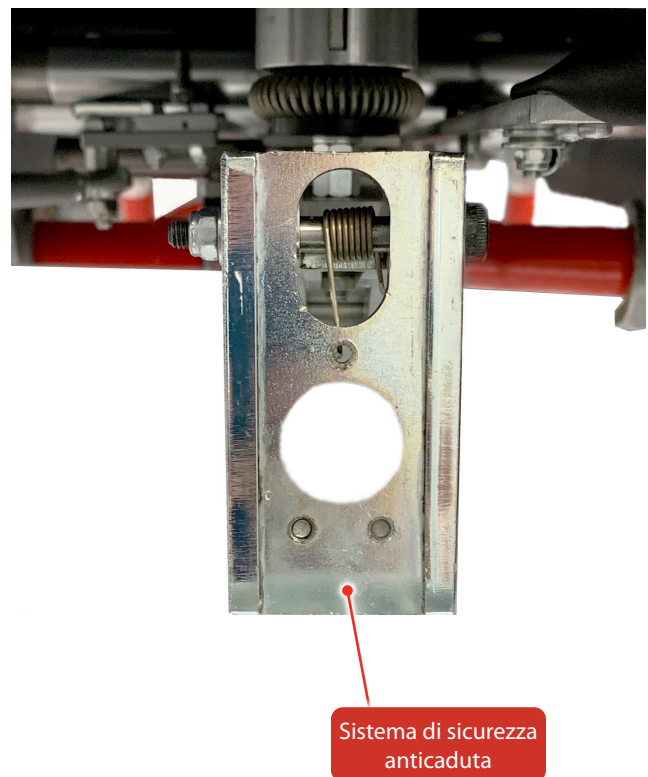

PRIMA DI REGOLARE LO SCHIENALE:

- Sostenere lo schienale mentre si aziona la leva di sblocco.
- **PER SOLLEVARE LO SCHIENALE:** Premere la leva (Figura 7B) (in direzione del centro del telaio) per sbloccare lo schienale e applicare una pressione sullo schienale per sollevarlo alla posizione desiderata. Rilasciare la leva e sollevare leggermente lo schienale in modo da bloccarlo nella posizione desiderata.
- **PER ABBASSARE LO SCHIENALE:** Premere la leva (Figura 7B) (in direzione del centro del telaio) per sbloccare lo schienale e applicare una pressione sullo schienale per abbassarlo alla posizione desiderata. Rilasciare la leva e abbassare leggermente lo schienale in modo da bloccarlo nella posizione desiderata.



Figura 7 - A: Schienale
B: Azionamento leva di sblocco

4.6 Spondine

La barella è dotata di spondine abbattibili su entrambi i lati. L'operatore può abbassare o alzare le spondine tramite l'apposito perno di sblocco (Figura 8A).

- **PER ABBASSARE LE SPONDINE:** Tirare il pomello del perno di sblocco (Figura 8B) e ruotare le spondine verso il basso. Rilasciare il pomello per bloccare le spondine in posizione.
- **PER ALZARE LE SPONDINE:** Tirare il pomello del perno di sblocco e ruotare le spondine verso l'alto. Rilasciare il pomello per bloccare le spondine in posizione.



Figura 8 - A: Perno di sblocco delle spondine abbattibili
B: Movimento di sblocco per alzare o abbassare le spondine

Importante

Non usare le spondine per sollevare la barella (Figura 9A). Le spondine non sono idonee al sollevamento della barella. **Sollevare la barella impugnando il telaio principale** (Figura 9B).

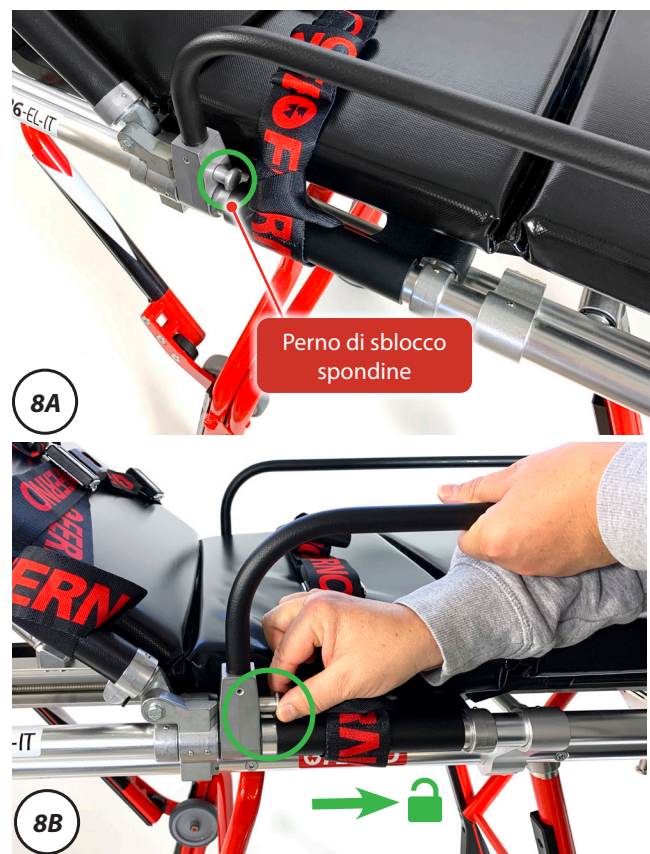

Figura 9 - A: ERRATO sollevamento della barella
B: CORRETTO sollevamento della barella impugnando il telaio principale

4.7 Telaio Anti-shock

La barella è dotata di un telaio anti-shock (Figura 10A). Il telaio permette di porre il paziente nella posizione di Trendelenburg (gambe sollevate).

PRIMA DI SOLLEVARE/ABBASSARE IL TELAIO

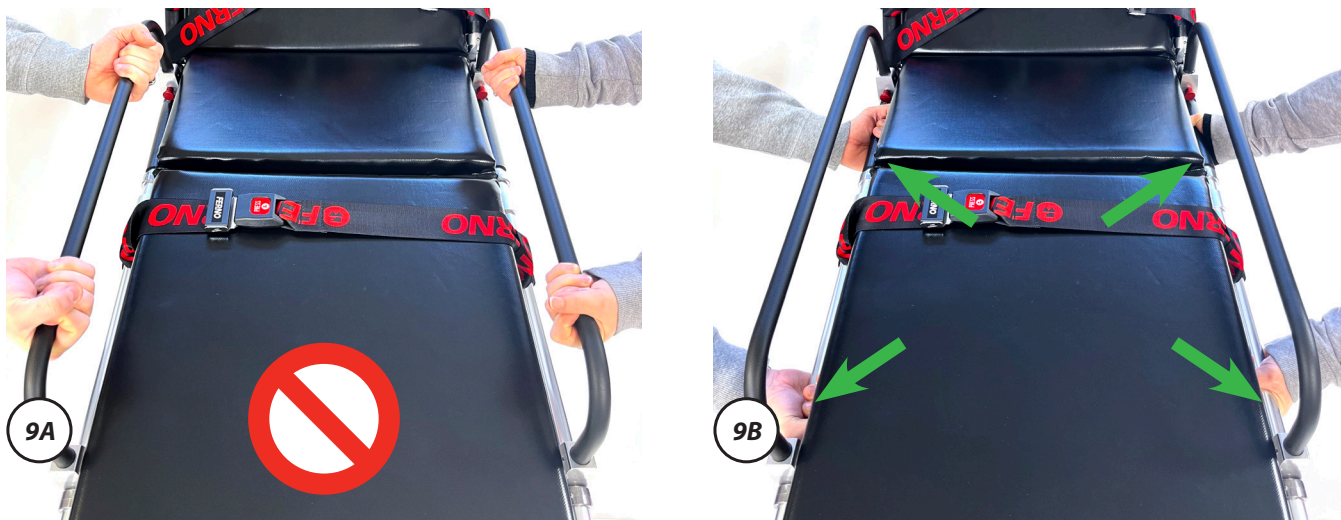
- 1) Se necessario, allentare le cinture tibiali e femorali e impugnare il telaio mantenendo la presa mentre lo si solleva o lo si abbassa.
- 2) Sollevare o abbassare il telaio posizionandosi sempre al lato piedi, mai lateralmente.

PER SOLLEVARE IL TELAIO

- 1) Allentare le cinture tibiali e femorali e impugnare il telaio mantenendo la presa mentre lo si solleva.
- 2) Sollevare il telaio fino alla posizione desiderata (Figura 10A), bloccandolo in posizione.
- 3) Riagganciare e/o regolare le cinture in corrispondenza delle gambe e dei fianchi del paziente.

PER ABBASSARE IL TELAIO

- 1) Se necessario, allentare le cinture tibiali e femorali.
- 2) Impugnare il telaio mantenendo la presa mentre si sbloccano le barre del telaio anti-shock e si abbassa lo stesso.
- 3) Accompagnare il telaio sino alla posizione finale.
- 4) Regolare nuovamente le cinture di sicurezza.



Figura 10 - A: Telaio anti-shock
B: Sollevare il telaio anti-shock

4.8 Ruote

La barella è dotata di quattro ruote piene di diametro 100 mm, due anteriori e due posteriori, queste ultime piroettanti e dotate di un sistema di freno integrato (paragrafo *Sistema di freno integrato*).

Il design consente di proteggere le ruote dall'ingresso di sporco e liquidi.

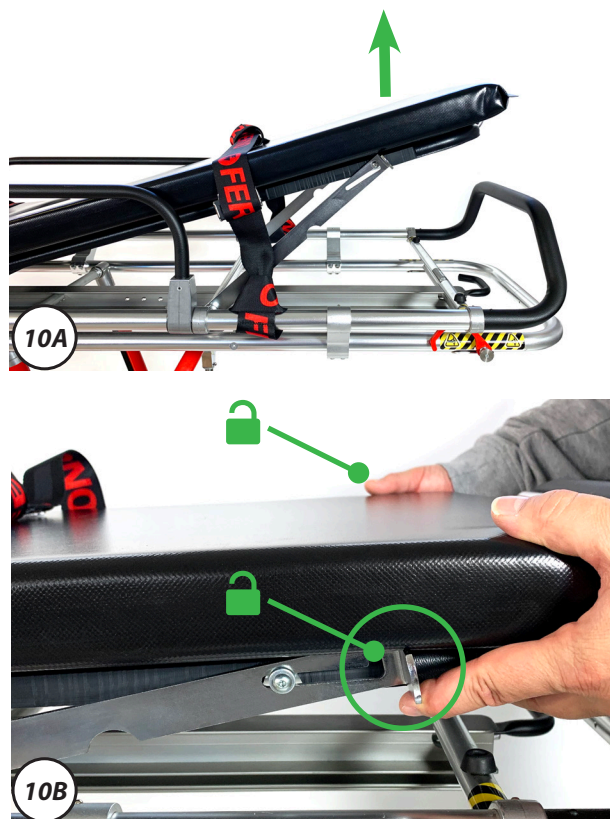
4.9 Sistema di freno integrato

Il freno impedisce movimenti e spostamenti accidentali della barella e sono disposti su ciascuna ruota posteriore, individuabili facilmente dall'operatore grazie alla leva di blocco. Per bloccare o sbloccare le ruote posteriori procedere come segue:

- **PER BLOCCARE LE RUOTE:** Premere verso il basso con il piede la leva di blocco delle ruote posteriori (Figura 11).
- **PER SBLOCCARE LE RUOTE:** Spingere verso l'alto con il piede la leva di blocco delle ruote posteriori (Figura 11).



Figura 11: Blocco ruote posteriori

Importante

Bloccare la barella solo quando è in posizione di stazionamento (ferma); non usare i freni come dispositivi di frenatura durante gli spostamenti.

⚠ ATTENZIONE

Usare i freni blocca ruote per aiutare a mantenere ferma la barella quando si trova su una superficie non orizzontale.

⚠ ATTENZIONE

Un utilizzo della barella a "portantina", potrebbe compromettere la sicurezza degli operatori, valutare sempre l'utilizzo di aiutanti.

4.10 Bloccagambe

La barella è dotata di un "blocca gambe" posizionato sulla gamba posteriore sinistra (Figura 12A).

Il sistema bloccagambe consente di mantenere le gambe anteriori e posteriori chiuse nella posizione "completamente chiusa" (paragrafo *Posizioni della barella*), per sollevare e trasportare la barella come una portantina.

Per le gambe anteriori, il bloccagambe è automatico, si attiva automaticamente quando la barella è completamente chiusa (paragrafo *Posizioni della barella*).

Per le gambe posteriori, il bloccagambe deve essere azionato dall'operatore. Fare attenzione in fase di scarico della barella: se è azionato, le gambe posteriori non si aprono.

Per bloccare le gambe anteriori e posteriori, chiudere il rispettivo bloccagambe (Figura 12A).

Per sbloccare la gambe anteriori e posteriori, procedere come segue:

1. Con la barella al suolo, aprire il bloccagambe a lato piedi (Figura 12B), ponendolo in posizione aperta.
2. Impugnando il telaio principale della barella azionare la leva sblocca gambe a lato testa.
3. Sollevare la barella mantenendo la leva fino alla posizione 1 (paragrafo *Posizioni della barella*).
4. Controllare che le gambe abbiano avuto l'escursione necessaria e che siano bloccate.



5 - UTILIZZO BARELLA

5.1 Prima di mettere in servizio la barella

Il personale che utilizza la barella deve aver letto attentamente e compreso le informazioni contenute nel presente manuale. Prima di qualsiasi operazione con la barella assicurarsi che:

- Siano presenti tutti i componenti (cinture, materasso, ecc...), che la barella sia priva di segni di danneggiamento e di usura e che sia perfettamente funzionante. Consultare il paragrafo *Ispezione*.
- Il veicolo sia dotato di un sistema di bloccaggio Ferno compatibile con la barella 5126-EL-IT.

5.2 Istruzioni per l'uso

- Il presente manuale non fornisce indicazioni di tipo medico.
- E' responsabilità degli utilizzatori eseguire operazioni corrette e sicure per il paziente e per se stessi.
- Il presente manuale illustra l'utilizzo della barella in uno scenario ideale e ha carattere puramente indicativo.
- La barella deve essere utilizzata da operatori addestrati e qualificati.
- Gli operatori devono lavorare insieme e coordinarsi correttamente durante tutte le operazioni.
- Seguire le procedure secondo i protocolli ufficiali di movimentazione del paziente in emergenza.
- Sollevare solamente il peso che si può sostenere in sicurezza. Fare ricorso ad aiuto addizionale quando si lavora con carichi pesanti.
- Attenersi sempre alle indicazioni e ai protocolli sanitari locali che non vanno in contrasto con il presente manuale.
- Assistere sempre il paziente e non lasciarlo mai da solo durante le operazioni con la barella.
- In fase di cambio di altezza della barella o in fase di scaricamento dall'ambulanza, verificare che le gambe siano correttamente aperte prima di lasciare la presa sul telaio principale.

Importante

In fase di caricamento, l'operatore non deve supportare il carico della barella e quello del paziente, è sufficiente che spinga la barella all'interno dell'ambulanza e che azioni la leva di sgancio gambe lato piedi continuando a spingere. L'intero caricamento viene effettuato senza aver sostenuto nessun tipo di peso.



ATTENZIONE

Un utilizzo improprio della barella può causare danni e/o lesioni. Utilizzare la barella 5126-EL-IT come descritto nel presente manuale.



ATTENZIONE

Non lasciare mai da solo il paziente vincolato alla barella. Assistere sempre il paziente durante tutte le operazioni con la barella da due operatori.



Leggere attentamente il manuale d'uso



Utilizzo da parte di almeno due operatori qualificati



Capacità di carico



ATTENZIONE

L'applicazione di dispositivi impropri non autorizzati può causare incidenti, danni e/o lesioni. Utilizzare solo ed esclusivamente dispositivi approvati e autorizzati da Ferno s.r.l..



ATTENZIONE

Il non corretto utilizzo delle cinture può causare la caduta del paziente e pregiudicarne l'incolumità. Utilizzare sempre le cinture di sicurezza della barella originali Ferno s.r.l..

Importante

Durante il sollevamento e l'abbassamento della barella, assicurarsi sempre di aver bloccato correttamente la barella all'altezza desiderata prima di allentare la presa sul telaio.

5.3 Sollevamento e abbassamento

Per sollevare o abbassare la barella, utilizzare la maniglia di comando delle gambe anteriori e la maniglia di comando delle gambe posteriori, rispettivamente posizionate al lato testa e al lato piedi della barella. Per le operazioni di sollevamento e abbassamento della barella sono necessari minimo due operatori addestrati e qualificati.

• PER SOLLEVARE LA BARELLA

1. Gli operatori devono assicurarsi di sostenere il peso della barella e del paziente durante il sollevamento e l'abbassamento della barella.
2. **Operatore lato testa:** posizionarsi al lato testa della barella. In questo modo si ha il controllo delle gambe anteriori della barella. Sollevare impugnando il tubo centrale con i palmi rivolti verso l'alto premendo e mantenendo la maniglia di comando il tempo necessario di superare il primo scatto.
3. **Operatore lato piedi:** posizionarsi al lato piedi della barella. In questo modo si ha il controllo delle gambe posteriori della barella. Sollevare impugnando il tubo centrale con i palmi rivolti verso l'alto. In questo caso, non è necessario azionare la leva.
4. **Entrambi gli operatori:** sostenere sempre la barella. Una volta arrivati all'altezza di carico decisa, verificare che le gambe siano in posizione corretta. Solo allora rilasciare il telaio.

• PER ABBASSARE LA BARELLA

Entrambi gli operatori:

1. Posizionarsi al lato testa e al lato piedi della barella, in questo modo si ha il controllo totale del presidio.
2. Impugnare il tubo centrale con i palmi rivolti verso l'alto, azionare le maniglie di comando sostenendo il peso.
3. Azionare le maniglie di comando e abbassare la barella con movimenti coordinati fino all'altezza desiderata.
4. Mantenendo sempre il controllo sul presidio, allentare la presa sulle maniglie assicurandosi di aver bloccato correttamente la barella all'altezza scelta.

Importante

I due operatori si possono posizionare entrambi ai due capi della barella e sollevare la barella "scatto per scatto", così facendo divideranno il peso complessivo e lo sforzo e non subiranno danni collaterali.

Questo fino all'altezza di carico.



Figura 13 - Posizione degli operatori per il sollevamento e l'abbassamento della barella

5.4 Utilizzo ad un operatore, con barella senza paziente

ABBATTIMENTO AL SUOLO

Quando la barella non trasporta un paziente, un solo operatore può regolarne l'altezza o abbattere la barella al suolo.

Per sollevare il sistema di trasporto, agire prima su un'estremità poi sull'altra.

Per abbassare la barella, azionare la maniglia di controllo gambe e abbassare il sistema di trasporto nella posizione desiderata, quindi spostarsi all'altra estremità della barella e ripetere l'operazione.

Se sul sistema di trasporto sono alloggiato delle attrezzature, sollevare o abbassare il sistema di trasporto per gradi, regolando l'altezza di una o due posizioni per volta. Questa operazione eviterà che gli oggetti cadano dal sistema di trasporto.

5.5 Caricamento e scaricamento

Prima di procedere con il caricamento o lo scaricamento della barella, i due operatori devono essere sempre preparati a sostenere il peso. Assicurarsi di aver applicato sempre tutte le cinture di sicurezza in modo corretto e che gli operatori siano in posizione.

Per caricare o scaricare la barella, procedere come segue:

• PER CARICARE LA BARELLA

Trasportare la barella davanti al piano di caricamento dell'ambulanza, assicurandosi che sia correttamente allineata.

1. **Operatore lato testa:** Posizionarsi accanto alla barella ed assistere l'operatore lato piedi durante la fase di "centramento sul piano di carico". (Figura 14).
2. **Operatore lato piedi:** Posizionarsi al lato piedi della

barella e spingere il presidio all'interno del veicolo, assicurandosi che i ruotini di caricamento appoggino sul pianale. Procedere con il caricamento spingendo la barella finché i paraurti delle gambe lato piedi tocchino il pianale.

3. **Operatore lato piedi:** Sempre coordinandosi con il secondo operatore, completare il caricamento della barella in ambulanza, premendo la maniglia di comando e spingendo in simultanea al collega.

Per ridurre eventuali carichi alla colonna vertebrale, si consiglia di completare il caricamento delle gambe posteriori con l'aiuto dell'operatore lato testa.

4. Una volta caricata la barella, assicurarsi che il sistema di bloccaggio SLAM sia correttamente azionato prima di procedere al trasporto.

• PER SCARICARE LA BARELLA

1. **Operatore lato piedi:** Spingere il pulsante di sgancio sul sistema di bloccaggio SLAM.

2. **Operatore lato testa:** Posizionarsi accanto alla barella con i palmi rivolti verso l'alto sul tubo centrale per assistere l'operatore lato piedi.

3. **Operatore lato piedi:** Impugnare il telaio centrale con entrambe le mani e i palmi rivolti verso l'alto ed iniziare ad estrarre la barella dall'ambulanza. Assicurarsi che le gambe posteriori si aprano completamente e appoggino al suolo.

Si consiglia lo scaricamento in simultanea per ridurre eventuali carichi alla colonna vertebrale.

4. **Operatore lato testa:** Controllare che le gambe anteriori abbiano lo spazio corretto per aprirsi completamente.

5. **Entrambi gli operatori:** Ogni volta che si scarica la barella assicurarsi che entrambe le coppie di gambe siano completamente aperte e bloccate prima che le ruotine di caricamento lascino il pianale dell'ambulanza.

6. **Operatore lato piedi:** Quando entrambe le gambe sono aperte e bloccate nella normale posizione di trasporto, estrarre la barella dall'ambulanza.

7. **Operatore lato piedi:** Completare l'operazione di scaricamento, coordinandosi sempre con l'operatore lato testa mantenendo la barella sempre a 4 mani con il collega.

Importante

Durante qualsiasi operazione di trasporto, caricamento e/o scaricamento di pazienti pesanti si consiglia un ulteriore supporto di operatori addestrati. Ciò consente di ridurre il carico sugli operatori. Per l'aiuto addizionale, consultare il paragrafo *Aiuto addizionale*.



Figura 14 - Posizione degli operatori per il caricamento della barella



Figura 15 - Caricamento e/o scaricamento della barella

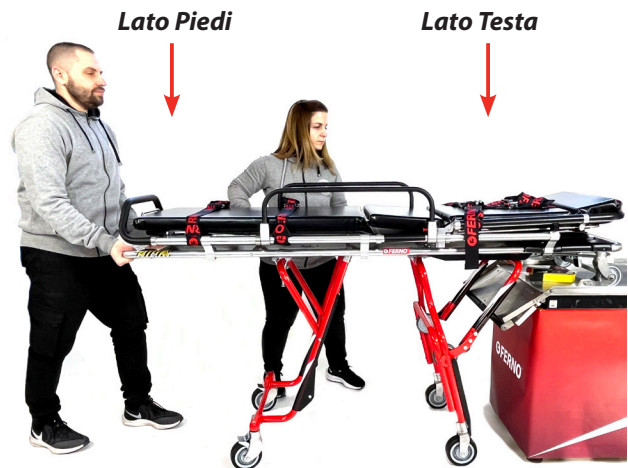

Figura 16 - Caricamento e/o scaricamento della barella

Importante

Per carichi importanti, in fase di caricamento, dopo aver appoggiato le ruotine di caricamento sul pianale i due operatori spingono la barella fino alla completa chiusura delle gambe anteriori.

Solo dopo, si possono disporre tutti e due sul lato piedi e spingere in simultanea.

La stessa posizione deve essere utilizzata anche in fase di scarico della barella.

Dopo avere avuto la certezza che anche la gamba posteriore si sia aperta correttamente, il secondo operatore torna in posizione centrale e garantisce l'apertura totale della gamba anteriore.

5.6 Trasferimento

Procedere come segue per il trasferimento del paziente sulla barella:

1. Posizionare la barella accanto al paziente, e regolarne l'altezza (per abbassare o sollevare la barella consultare il paragrafo *Sollevamento e Abbassamento*) in modo da posizionarla a livello del paziente.
2. Bloccare le ruote posteriori premendo verso il basso con il piede la leva di blocco (per bloccare le ruote posteriori consultare il paragrafo *Sistema di freno integrato*).
3. Abbassare le spondine della barella (per alzare e abbassare le spondine consultare il paragrafo *Spondine*).
4. Slacciare le cinture.
5. Trasferire il paziente sulla barella.
6. Allacciare le cinture di sicurezza e regolarle senza creare costrizioni al paziente.
7. Alzare le spondine della barella.

5.7 Trasporto

Prima di qualsiasi operazione di trasporto, assicurarsi che siano state applicate le cinture di sicurezza al paziente, le spondine siano alzate e bloccate e che il paziente sia assicurato correttamente sulla barella.

Trasportare la barella con attenzione, possibilmente su superfici non accidentate.

Procedere come segue per il trasporto della barella:

1. Allacciare le cinture di sicurezza e regolarle in modo che non creino costrizioni al paziente.
2. Assicurarsi che le spondine siano alzate e bloccate in posizione.



ATTENZIONE

Il non corretto utilizzo delle cinture può causare la caduta del paziente e pregiudicarne l'incolumità. Utilizzare sempre le cinture di sicurezza.

3. Sbloccare le leve dei freni posti sulle ruote posteriori.
4. Operatore lato piedi: impugnare il telaio della barella o la maniglia di trasporto e procedere con il trasporto del paziente.
5. Operatore lato testa: assistere l'operatore lato piedi aiutandolo a mantenere il controllo della barella e controllando il percorso.

Nel caso di ostacoli, come la soglia di una porta, sollevare leggermente la barella, tirarla o spingerla in modo che le ruote superino l'ostacolo.

Evitare ostacoli alti, come i gradini. Se vi fosse la necessità di superare un ostacolo alto o in caso di difficoltà, sollevare e trasportare la barella facendo ricorso ad aiuto addizionale se necessario (paragrafo *Aiuto addizionale*).

5.8 Installazione e preparazione all'uso

CARATTERISTICHE DEL PIANO DI CARICAMENTO

Per il funzionamento ottimale della barella si suggeriscono le seguenti quote per il piano di caricamento e la relativa posizione del dispositivo di bloccaggio SLAM-5026/ MONDIAL. Per il montaggio sull'ambulanza del dispositivo di bloccaggio si rimanda all'apposito manuale.



ATTENZIONE

In caso il presidio venga utilizzato su un mezzo con pianale inclinato e/o ammortizzatori regolabili, verificare con il proprio allestitore, al momento del collaudo iniziale, che l'altezza di caricamento finale della barella rientri nei parametri indicati da Ferno e che vengano rispettate tutte le indicazioni riportate sul presente manuale e su quello dell'aggancio da installare sul pianale.

È necessario che l'altezza del pianale rientri nei parametri richiesti da manuale durante tutta la fase di caricamento/scaricamento del presidio.



Figura 17: Quote di montaggio suggerite (in millimetri)

Importante

La fase di scarico e carico con paziente a bordo, deve sempre essere svolta da due operatori addestrati e posizionati in modo corretto (vedi capitolo *Caricamento e scaricamento*).

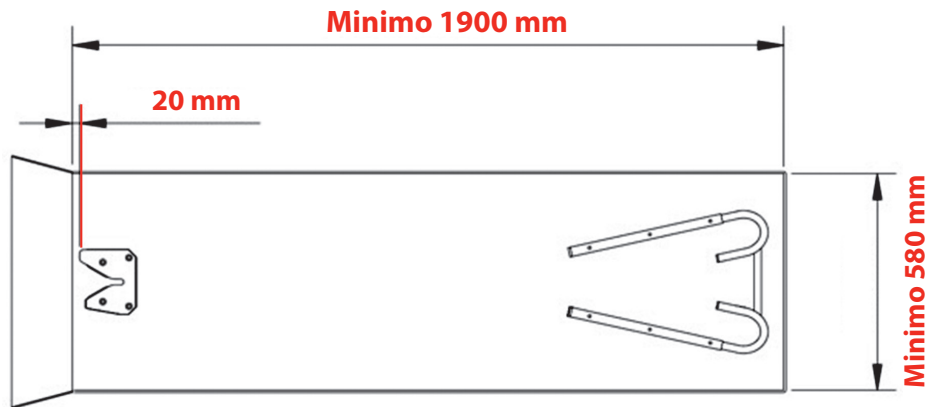

ATTENZIONE

L'utilizzo della barella 5126-EL-IT è sconsigliato su pianali di carico inclinati. Qualora la barella vada utilizzata su questo tipo di pianale, contattare il Servizio Clienti Ferno prima dell'installazione del bloccaggio.

È necessario posizionare il piano di carico rispetto al paraurti del veicolo in modo tale da permettere il corretto funzionamento del dispositivo di sicurezza anticaduta (vedi capitolo *Sistema di sicurezza anticaduta*).

Durante la fase di scaricamento occorre assicurarsi che l'altezza del pianale di carico permetta la corretta apertura delle gambe lato testa: nel momento in cui la barella è ancora appoggiata con i ruotini di caricamento sul pianale ma le gambe lato testa sono già state completamente scaricate, è infatti necessario che sia presente uno spazio di almeno 2 cm tra le ruote anteriori e il suolo, per permettere la corretta apertura delle gambe lato testa e il conseguente rilascio del sistema anticaduta (Figura 18).



Figura 18 - Spazio corretto per l'apertura delle gambe lato testa

5.9 Sistema di sicurezza anticaduta

Il sistema di sicurezza anticaduta impedisce la caduta accidentale al suolo della barella se le gambe anteriori non si aprono completamente in fase di scaricamento.

Se la barella non viene estratta nelle condizioni di sicurezza descritte nel presente manuale (vedi Paragrafo *Trasporto*), il sistema di sicurezza intercetta lo SLAM e arresta la barella, impedendone la caduta (Figura 19A e 19B).

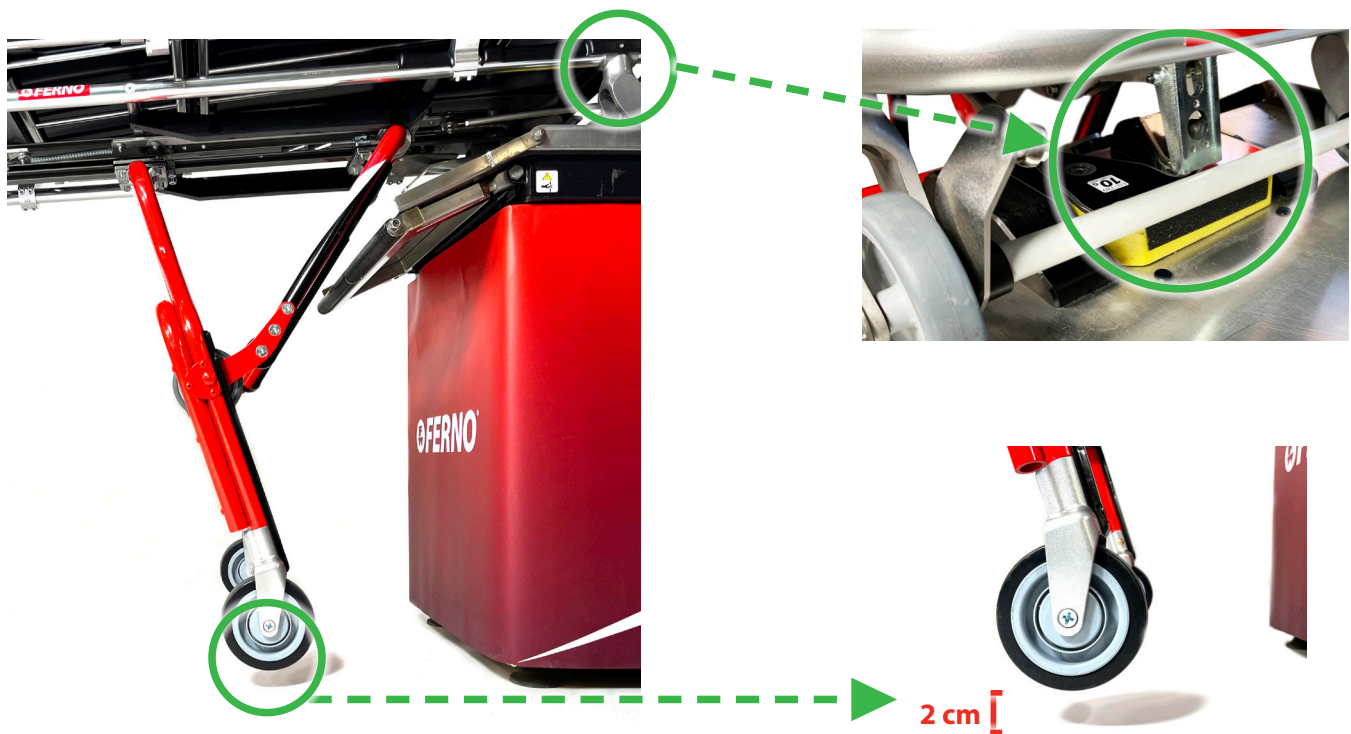

Figura 19A e 19B - Sistema anticaduta attivato.

Un ulteriore sistema di sicurezza prevede una posizione addizionale di blocco delle gambe qualora la barella sia stata scaricata, ma le gambe anteriori non si siano completamente aperte.

In questo caso, qualora il sistema anticaduta non si sia attivato correttamente, se l'inclinazione delle gambe anteriori non è eccessiva, queste non si chiuderanno ma la barella si bloccherà nella suddetta posizione, permettendo all'operatore di rimettersi in sicurezza (Figura 20).

Qualora dovesse verificarsi questa situazione, l'operatore a lato piedi della barella dovrà esercitare una pressione verso il basso per controbilanciare il peso della barella e del paziente. Il secondo operatore invece dovrà immediatamente posizionarsi a lato testa e sollevarla per permettere l'apertura totale delle gambe anteriori.

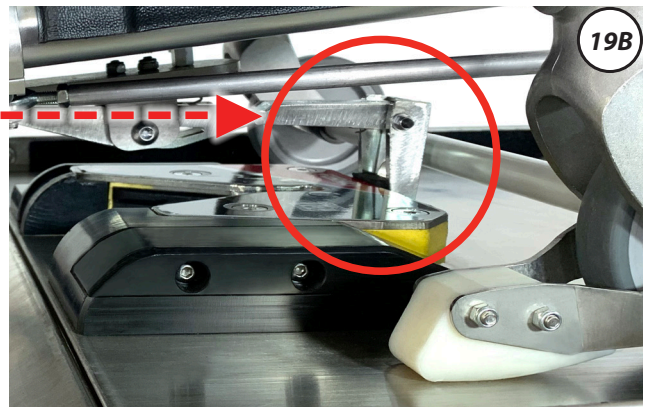
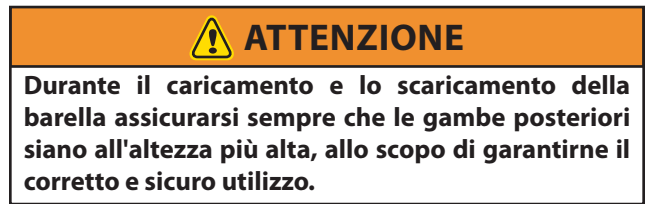

Figura 20 - Posizione di sicurezza gambe anteriori

ATTENZIONE

La presenza del sistema di sicurezza anticaduta e la posizione di sicurezza addizionale non esime l'operatore dall'eseguire tutti gli accorgimenti descritti nel paragrafo *Caricamento e scaricamento*. Seguire sempre tutte le istruzioni descritte nel presente manuale.

ATTENZIONE

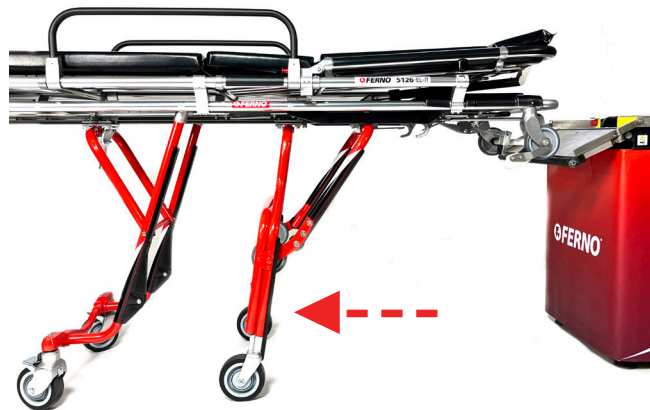
Un paziente non assistito si può ferire. Non lasciare mai da solo il paziente, assisterlo sempre durante tutte le operazioni.

5.10 Aiuto addizionale

Per l'utilizzo della barella con paziente caricato sono necessari almeno due operatori qualificati. Gli operatori potrebbero avere bisogno di aiuto per il sollevamento di carichi pesanti (paziente e attrezzature).

- Gli operatori si posizionano alla testa e ai piedi della barella, mantengono il controllo della situazione e danno direttiva agli aiutanti.
- Talvolta può rendersi necessario che gli aiutanti posti ai lati della barella camminino lateralmente. Seguire i protocolli sanitari locali.

I disegni riportati sotto mostrano il posizionamento degli operatori e degli eventuali aiutanti (Figura 21).

 **AVVERTENZE**

Trasportare la barella in modo che il paziente possa vedere dove viene trasportato.

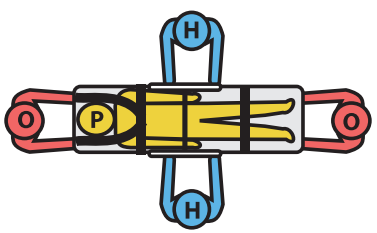
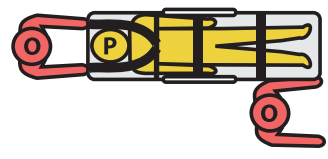
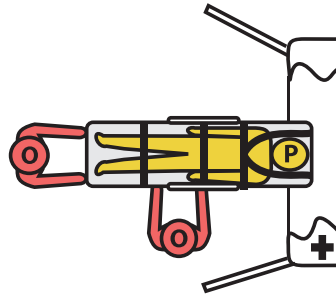
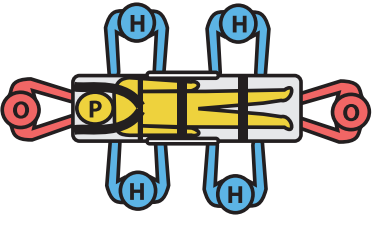
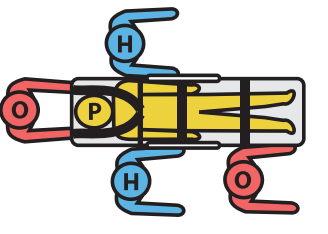
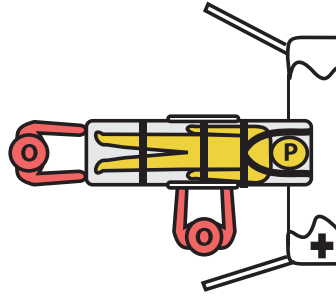
Aiutanti	Sollevamento	Trasporto	Caricamento / Scaricamento
Due Aiutanti			
Quattro Aiutanti			

Legenda: O=Operatore, H=Aiutante, P=Paziente

Figura 21

Importante

Per carichi importanti, dopo aver posizionato le routine di caricamento sul pianale e aver spinto la barella sul piano di carico in modo sicuro, i due operatori si possono disporre entrambi a lato piedi e spingere in simultanea.

Lo stesso procedimento vale per lo scarico.

Dopo aver scaricato in simultanea le gambe posteriori ed essersi assicurati che si siano correttamente aperte e bloccate in posizione, è importante che un operatore ritorni in posizione centrale e controlli che la gamba anteriore si apra completamente.

6 - CONFIGURAZIONE CINTURE DI SICUREZZA

6.1 Applicazione delle cinture alla barella

Per l'utilizzo del prodotto è richiesto l'uso di apposite cinture, che non sono in dotazione con la barella. Ferno raccomanda l'uso della barella con tre cinture: una a "quattro punti" per il torace e due cinture a due pezzi per femori e piedi.

Tenere le cinture agganciate quando non in uso per impedire che possano interferire con le operazioni della barella. Di seguito vengono definite in sintesi le modalità d'uso delle cinture.

Controllare che le cinture siano integre e senza imperfezioni.

MONTAGGIO DELLE CINTURE A 4 PUNTI

(codice 0313915):

1. Sganciare la cinghia e dividerla nelle sue quattro parti.
2. Per applicare la cintura a quattro punti, alzare lo schienale della barella e passare con il cappio di ogni spallaccio al di sotto del traverso portante posto in prossimità dell'asola studiata sul piano in ABS. (Figura 22).
3. Inserire la fibbia nel cappio (Figura 23) e passare la fibbia prima dentro l'asola del piano ABS, e poi in quella del materasso (se il materasso non è predisposto, deve essere sostituito per il corretto funzionamento delle cinture) (Figura 23-26).



Figura 21

Importante

Posizionare sempre la metà delle cinture con il tasto rosso sul lato sinistro del paziente (lato operatore in ambulanza) per poterla regolare rimanendo seduti in sicurezza.



Figura 22



Figura 23



Figura 24



Figura 25



Figura 26

3. Per installare la parte inferiore della cintura a 4 punti, avvolgere l'estremità a forma di cappio attorno al punto di ancoraggio scelto sul telaio principale della barella. Far passare la fibbia dentro l'asola e ripetere l'operazione dall'altro lato del presidio (Figure 27-30).

4. Richiudere la cintura a 4 punti (Figura 31).



Figura 27



Figura 28



Figura 29



Figura 30



Figura 31



ATTENZIONE

Utilizzare solo ed esclusivamente cinture Ferno.

MONTARE LE CINTURE A 2 PEZZI (codice 430-2-N):

1. Sganciare la cinghia e dividerla in due parti. La cintura femorale deve essere posizionata sotto alla spondina, così che possa avere 40 cm di escursione, per essere posizionata in modo preciso sui diversi tipi di pazienti.

2. Avvolgere l'estremità a forma di cappio attorno al punto di ancoraggio scelto sempre sul telaio principale della barella.

3. Far passare la fibbia dentro l'asola e ripetere l'operazione dall'altro lato della barella (Figure 32-35).



Figura 32



Figura 33



Figura 34



Figura 35



ATTENZIONE

L'applicazione di dispositivi impropri o inadatti alla barella può causare lesioni. Utilizzare solo ed esclusivamente cinture Ferno.

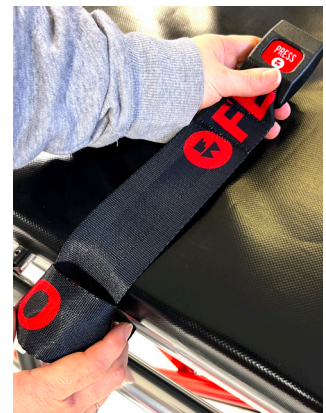
4. La cintura “piedi”, deve essere posizionata esattamente come la prima, ma in prossimità dell’ultima fusione del telaio centrale posta vicino alle leve di controllo e il maniglione di trasporto.



Figura 36



Figura 37



Figura 38



Figura 39

7 - UTILIZZO DELLE CINTURE

PER AGGANCIARE LA CINTURA A 4 PUNTI AL PAZIENTE (0313915):

1. Passare gli spillacci sulle spalle del paziente e sistemarli fino a che non siano in contatto. Le giunzioni devono risultare centrate sullo sterno o sull’addome.
2. Allacciare la cintura facendo passare la linguetta metallica della fibbia maschio nelle giunzioni a “L” e inserirla nella fibbia femmina di aggancio fino a che non si blocchi in posizione (Figura 40).
3. Verificare sempre che la cintura sia correttamente agganciata e regolarne la lunghezza (Figura 41).



Figura 40



Figura 41

PER SGANCIARE LA CINTURA:

1. Premere il pulsante rosso di sblocco posto nella parte centrale della fibbia.
2. Sfilare la linguetta dalle giunzioni (Figura 42).



Figura 42

PER ALLUNGARE LA CINTURA:

Impugnare il regolatore, ruotarlo fino a portarlo perpendicolare al nastro e tirarlo in direzione opposta al punto di ancoraggio fino a che la cintura non sia della lunghezza desiderata. (Figura 43)

PER ACCORCIARE LA CINTURA:

Afferrare l'estremità della cintura e tirare il nastro attraverso la barretta di scorrimento fino a che non sia della lunghezza desiderata. (Figura 44)



Figura 43



Figura 44

8 - FISSAGGIO DEI PRESIDI

Quando si trasportano presidi per la gestione del paziente traumatizzato o altri dispositivi medici, questi devono essere fissati in modo corretto e sicuro alla barella, per evitare che compromettano le condizioni del personale e del paziente stesso a bordo del mezzo.

L'immobilizzazione del dispositivo deve essere eseguita seguendo le indicazioni dell'azienda costruttrice.



Figura 45

8.1 Fissaggio del materasso di trasporto prespaziat

Per il fissaggio del materasso utilizzare le apposite strisce di velcro alla base.

1. Togliere la pellicola protettiva al velcro.
2. Far passare le cinture a quattro punti nelle apposite aperture del materasso.
3. Esercitare pressione al materasso sulle strisce di velcro per farle aderire ai piani in ABS.

⚠ ATTENZIONE

Un paziente non assistito si può ferire. Non lasciare mai il paziente da solo e assisterlo durante tutte le operazioni effettuate con il presidio.

⚠ ATTENZIONE

Un paziente non assicurato o maleassicurato alla barella può cadere ed infortunarsi. Assicurare sempre il paziente alla barella con un sistema di cinghie adatto alla situazione.

9 - MANUTENZIONE

9.1 Manutenzione ordinaria e preventiva

La barella è un dispositivo medico che richiede una regolare manutenzione per cui si consiglia di eseguire i seguenti controlli:

Manutenzione periodica: si raccomanda di sottoporre la barella ad un intervento di manutenzione annuale realizzata tecnici specializzati Ferno.

Verifiche preventive: sono a cura dell'utilizzatore gli interventi di manutenzione preventiva come riportato nella tabella sottostante.

Intervalli di Verifica preventiva	Ad ogni utilizzo	Quando necessario	Ogni mese
Disinfezione	•	•	
Pulizia		•	•
Ispezione	•	•	•
Lubrificazione		•	

In casi particolari di utilizzo gravoso del dispositivo, si raccomanda di sottoporre la barella ad intervalli più frequenti di verifica. Qualora venissero riscontrati segni di usura e di danneggiamento, mettere fuori servizio la barella e contattare immediatamente il servizio di assistenza tecnica Ferno.

Ferno effettua riparazioni/manutenzioni direttamente, senza avvalersi di rivenditori, meccanici o centri esterni. Vi invitiamo quindi a diffidare di chi si presenta come tecnico autorizzato Ferno.

9.2 Disinfezione

1. Dopo ogni utilizzo, pulire le superfici della barella con un disinfettante per superfici non abrasivo.
2. Non immergere direttamente la barella nel disinfettante.
3. Durante la disinfezione, verificare che non siano presenti eventuali segni di usura e/o di danneggiamento.
4. Asciugare con un panno. Assicurarsi che tutti i componenti del dispositivo siano completamente asciutti prima di riutilizzarli.

Durante la disinfezione, consigliamo di utilizzare guanti idonei (ad es. guanti monouso o per uso domestico).

DISINFEZIONE DEL DISPOSITIVO

- 1) Rimuovere dal presidio cinture, materasso ed altri eventuali accessori.
- 2) Eseguire la disinfezione di tutte le attrezzature (compresi gli accessori del presidio quali cuscini e cinture ecc...) mediante panno o spugna imbevuta di soluzione disinfettante e lasciare agire per 10-20 minuti. Utilizzare spazzolini per pulire delicatamente le parti meno accessibili.
- 3) Passare il panno lavasciuga per sciacquare ed asciugare le superfici trattate, assicurarsi che tutti i componenti del dispositivo siano completamente asciutti prima di riutilizzarli.
- 4) Al termine della pulizia, assicurarsi di rimettere sul dispositivo le cinture e/o tutti gli eventuali accessori che erano stati rimossi.

Attenzione: durante la disinfezione utilizzare guanti e dispositivi D.P.I. idonei in funzione del D.V.R..

Verificare, inoltre, che non siano presenti eventuali segni di usura e/o danneggiamento.



ATTENZIONE

Disinfettanti e detersivi contenenti fenoli (se oltre la soglia di 2500 ppm), soluzioni a base di cloro (candeggina), e/o iodio possono causare danni. Non utilizzare prodotti contenenti queste sostanze chimiche.

9.3 Pulizia

Per garantire l'utilizzo ottimale della barella, è importante mantenere tutti i componenti in buone condizioni e puliti da sporco, residui e fluidi corporei.

1. Rimuovere le cinture e il materasso.
2. Con un panno o spugna imbevuta di soluzione detergente lavare tutte le parti che compongono il presidio.
3. Se necessario, per rimuovere eventuali macchie, usare una spazzola a setole dure (non metallica) o un leggero solvente facendo attenzione alle etichette.
4. Passare il panno lavasciuga per sciacquare ed asciugare le superfici trattate, assicurandosi che tutti i componenti del dispositivo siano completamente asciutti prima di riutilizzarli.
5. Al termine della pulizia, assicurarsi di rimettere sul dispositivo le cinture e tutti gli eventuali accessori che erano stati rimossi previa loro pulizia e disinfezione.

Attenzione: durante la disinfezione utilizzare guanti e dispositivi D.P.I. idonei in funzione del D.V.R..

Verificare, inoltre, che non siano presenti eventuali segni di usura e/o danneggiamento.

PULIZIA DELLE CINTURE CON FIBBIE IN METALLO

La sanificazione delle cinghie deve essere effettuata ad ogni fine turno o tra un trasporto e l'altro se necessario.

Quando non ci sono contaminazioni da sostanze organiche si può procedere con la sola disinfezione della cinghia, spruzzando direttamente il deterdisinfettante e lasciandolo asciugare. In caso di superfici visibilmente contaminate da sostanze organiche, procedere alla decontaminazione nel seguente modo:

1. Indossare i D.P.I. idonei in funzione del D.V.R..
2. Asportare il materiale con panno monouso e/o carta e smaltirlo nell'apposito contenitore per rifiuti speciali.
3. Prima di iniziare la sanificazione, rimuovere le cinture dal presidio e allungarle alla loro massima lunghezza.
4. La sanificazione va effettuata immergendo le cinghie in una vaschetta in ammollo con acqua e il prodotto sanificante, lasciando la parte in metallo e plastica fuori dalla vaschetta. Lasciare in ammollo per 5-20 minuti circa poi asciugare con carta. Qualora la fibbia necessiti di una pulizia più approfondita, è possibile lavarla con acqua e sapone neutro avendo cura di sciacquarla bene, assicurandosi che non rimanga bagnata per più di 5 minuti.
5. Successivamente agganciare i ganci insieme e appendere le cinghie ad un supporto. Se anche le fibbie sono state erroneamente immerse, assicurarsi che la cintura si asciughi nel minor tempo possibile per garantirne la longevità.
6. Montare nuovamente le cinture solo una volta asciutte.

ATTENZIONE

Non lavare mai le cinture con fibbia in metallo in lavatrice e/o asciugatrice.

ATTENZIONE

Una manutenzione inadeguata può causare gravi incidenti e/o danni. Eseguire la manutenzione come descritto nel presente manuale d'uso

PULIZIA DELLE CINTURE CON FIBBIE IN PLASTICA

1. Rimuovere le cinture dal prodotto.
2. Porre le cinture all'interno di una borsa in rete (non viene data in dotazione con i prodotti) e metterla in lavatrice.
3. Lavare le cinture in acqua calda, utilizzando un prodotto detergente e allo stesso tempo disinfettante, selezionando un lavaggio per capi delicati, a bassi giri. Non usare candeggina.
4. Rimuovere il dispositivo di ritenuta dalla borsa in maglia e asciugare all'aria. Non utilizzare l'asciugatrice.
5. Montare nuovamente le cinture solo una volta asciutte.

PULIZIA DEL MATERASSO

Per disinfettare il materasso usare un apposito disinfettante seguendo le istruzioni del produttore.

Per pulire il materasso:

1. Lavare il materasso con acqua tiepida e sapone neutro usando un panno morbido.
2. Sciacquare il materasso con acqua pulita.
3. Asciugare il materasso con un panno pulito. Non utilizzare la lavatrice e/o l'asciugatrice.
4. Montare nuovamente le cinture solo una volta asciutte.

Importante

Se non utilizzata, stoccare la barella in un ambiente interno, asciutto e protetto dalla luce diretta del sole.

Importante

L'utilizzo di prodotti contenenti cloro, fenoli e iodio possono danneggiare la barella. Non utilizzare prodotti contenenti questi elementi per la pulizia/disinfezione della barella.

Importante

Dopo la disinfezione/pulizia, assicurarsi che la barella e i suoi componenti siano completamente e perfettamente asciutti prima dell'utilizzo.

Importante

NON LAVARE CON ACQUA AD ALTA PRESSIONE



Per pulire la barella non utilizzare acqua ad alta pressione.

9.4 Ispezione

La barella deve essere ispezionata prima e dopo ogni utilizzo e pulita dopo ogni utilizzo. Se non viene utilizzata, deve essere stoccata in un ambiente interno e asciutto e deve essere ispezionata almeno una volta al mese.

Far ispezionare regolarmente la barella dal personale addetto alla manutenzione. Eseguire la lista di controlli indicati sotto in questa sezione.

LISTA DI CONTROLLO PER L'ISPEZIONE DELLA BARELLA

- Sono presenti tutti i componenti?
- Tutte le viti, dadi, bulloni, rivetti e spine elastiche sono correttamente e saldamente in posizione?
- Tutte le parti si muovono regolarmente e nella maniera appropriata?
- La barella presenta parti logorate o danneggiate?
- Le ruote girano correttamente? Il sistema di freno sulle ruote posteriori funziona correttamente?
- Le ruote di caricamento sono consumate?
- Ogni coppia di gambe si chiude correttamente?
- Il telaio antishock funziona correttamente?
- Lo schienale funziona correttamente?
- Il sistema di sicurezza anticaduta funziona correttamente?
- I sistemi bloccagambe (anteriore e posteriore) funzionano correttamente?
- Le maniglie di comando gambe anteriori e posteriori funzionano correttamente?
- Le cinture e il materasso sono in buone condizioni senza tagli o bordi logorati?
- Le fibbie delle cinture presentano evidenti danni? Funzionano correttamente?
- L'ambulanza è provvista di un sistema di bloccaggio Ferno?
- Gli accessori installati funzionano correttamente senza interferire con il funzionamento della barella?
- Il caricamento e lo scaricamento della barella avvengono in modo fluido e sicuro?

Se durante l'ispezione si riscontrano segni di usura o di danneggiamento, mettere la barella fuori servizio e contattare immediatamente il Servizio di Assistenza Tecnica Ferno per l'eventuale riparazione/manutenzione. Consultare il capitolo *Assistenza Tecnica*.

9.5 Lubrificazione

Pulire e disinfettare la barella prima di lubrificarla. Usare appositi lubrificanti. Non lubrificare i punti contrassegnati dal simbolo "non lubrificare".



Non lubrificare



Lubrificare

Importante

Se si lubrificano i componenti che non devono essere lubrificati, si consente allo sporco e alle particelle estranee di accumularsi, provocando danni a tali componenti. Lubrificare **solo** i punti indicati.

PUNTI DI LUBRIFICAZIONE: PARTE SUPERIORE

Usare una piccola quantità di lubrificante (grasso al litio bianco o lubrificante sintetico adesivo WRL-191-S). Lubrificare i medesimi punti su entrambi i lati della barella.

	Cerniera schienale	Lubrificare
	Perno Blocco schienale	Lubrificare
	Perno di sblocco spondine ribaltabili	Lubrificare

ELEMENTI PARTE SUPERIORE DA NON LUBRIFICARE

	Tubo schienale	Non lubrificare
	Fusione per spondine	Non lubrificare

Importante

PUNTI DI LUBRIFICAZIONE: PARTE INFERIORE

Usare una piccola quantità di lubrificante (grasso al litio bianco o lubrificante sintetico adesivo WRL-191-S). Lubrificare i medesimi punti su entrambi i lati della barella.



Figura 45 - Elementi parte superiore



Figura 46 - Elementi parte inferiore

10 - ACCESSORI

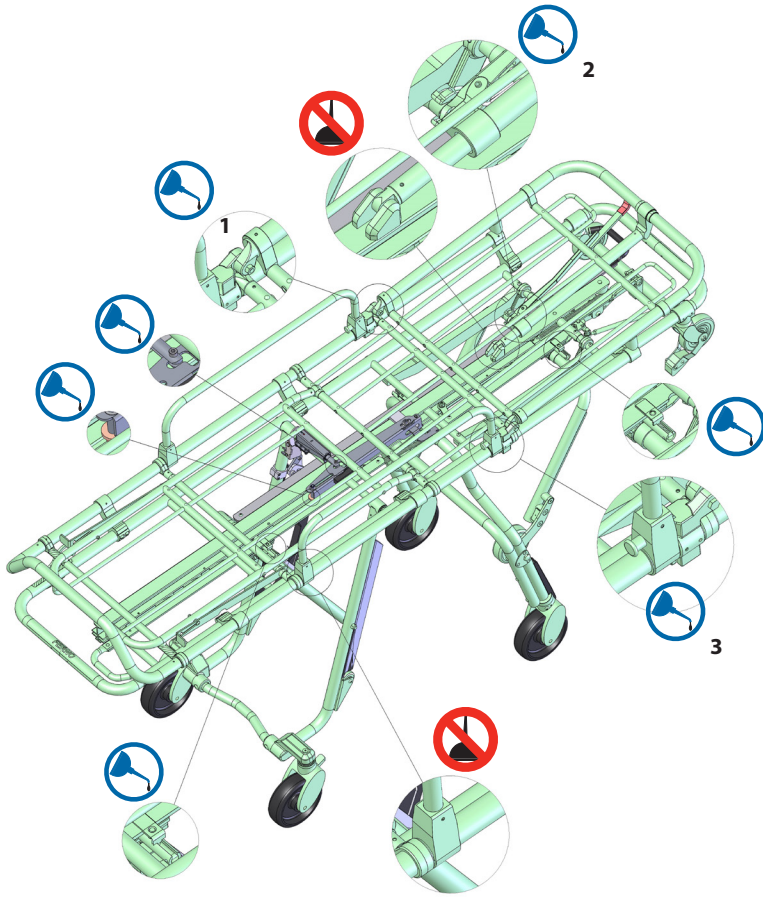
Ferno offre una gamma completa di accessori per il servizio medico d'emergenza. Per il loro corretto utilizzo, seguire le istruzioni fornite con il prodotto. Conservare le istruzioni insieme a questo manuale. Quando si utilizzano gli accessori prestare attenzione a fattori aggiuntivi come l'altezza e la larghezza delle porte, ecc.

Per maggiori informazioni, contattare l'Assistenza Clienti Ferno o il distributore Ferno.

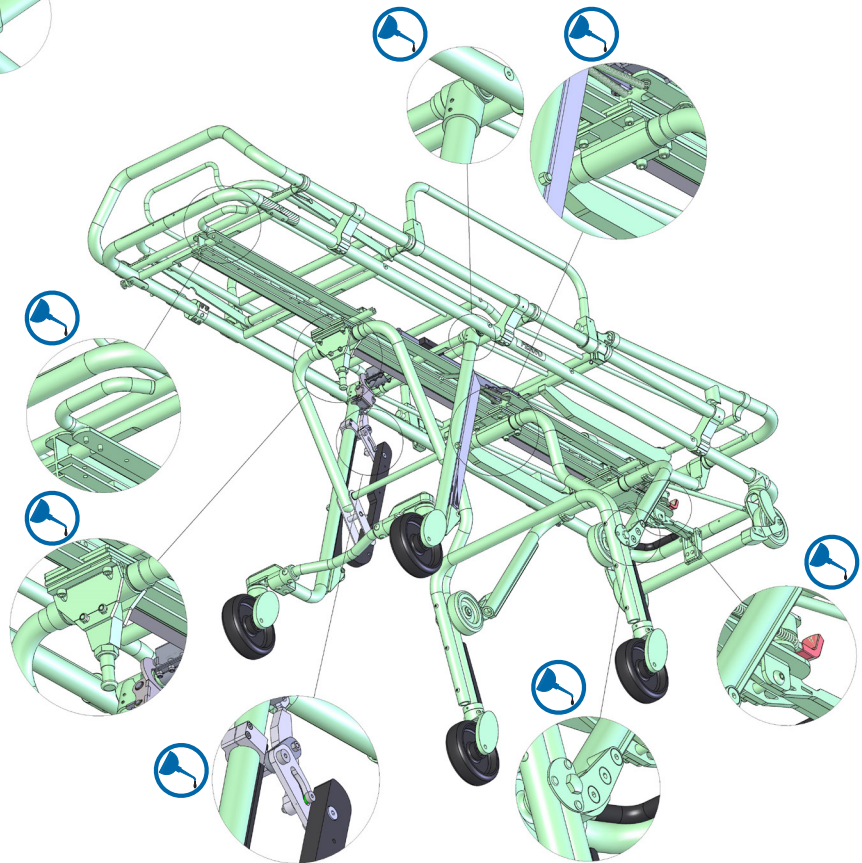
10.1 Prodotti e accessori correlati

I codici possono subire variazioni, confermarli in fase di acquisto.

Barella autocaricante multilivello	(5126-EL-IT)
Cintura a 4 Punti	(0313915)
Materasso Safe Transfer Super Comfort	(271029000)
Cintura a 2 pezzi	(430-2-N)
Materasso	(0374857)
ITC (Interfaccia per fissaggio Termoculle)	(ITC-HL)
Bloccaggio SLAM	(SLAM-5026/MONDIAL)
Asta Porta Flebo (IV Pole)	(0087156)
Pac-Rac (Porta materiale)	(0818933)
Kit Black (Materasso e cinture)	(KIT-BLACK)
Neomate (Sistema di trasporto pediatrico)	(0314111)
Pedimate Plus (Sistema di trasporto pediatrico)	(0314115)



Materasso

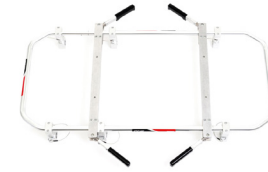

ITC



Bloccaggio SLAM



**IV Pole
Asta porta flebo**



Cinture a 4 punti



Cintura a 2 pezzi



**Materasso Safe Transfer
Super Comfort**



Pac Rac



KIT BLACK

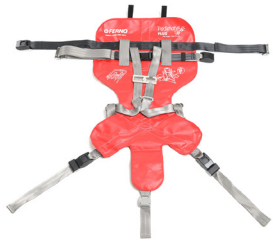

Pedimate Plus



Neomate



ATTENZIONE

L'applicazione di dispositivi impropri e non autorizzati può causare incidenti, danni e/o lesioni. Utilizzare solo ed esclusivamente dispositivi approvati e autorizzati da Ferno.

11 - ELENCO PARTI DI RICAMBIO

Codice ricambio	Descrizione ricambio	Quantità
430-2-N	Cintura sgancio rapido a due pezzi 430-2-N	2
0313915	417-1N Cintura quattro punti nera	1
0374857	359-21 Materasso nero per barelle	1
10-0237-001	Pannello in ABS, lato testa	1
10-0238-001	Pannello in ABS, centrale	1
10-0239-001	Pannello in ABS, lato piedi	1
10-1599-001	Carter superiore in ABS per serie 5126	1
RED GRIP	Cap rosso per leva schienale barelle	1

11.1 Assemblaggio ricambi

430-2-N CINTURA A DUE PEZZI

Per assemblare le cinture 430-2-N, consultare la sezione *Utilizzo delle cinture*.

417-1N CINTURA A QUATTRO PUNTI NERA

Per assemblare la cintura 417-1N, consultare la sezione *Utilizzo delle cinture*.

359-21 MATERASSO NERO PER BARELLE

Per assemblare il materasso 359-21, consultare la sezione *Fissaggio del materasso di trasporto prespaziato*.

PANNELLO IN ABS LATO TESTA

1. Rimuovere il pannello da sostituire, facendo leva su di esso per sollevarlo e sganciarlo dal telaio dello schienale.
2. Montare il nuovo pannello ad incastro sul telaio, applicando una leggera pressione per assicurarsi che rimanga perfettamente saldo. (Figura 47)

PANNELLO IN ABS CENTRALE

1. Rimuovere il pannello da sostituire, facendo leva su di esso per sollevarlo e sganciarlo dal telaio della seduta.

2. Montare il nuovo pannello ad incastro sul telaio, applicando una leggera pressione per assicurarsi che rimanga perfettamente saldo. (Figura 47)

PANNELLO IN ABS LATO PIEDI

1. Rimuovere il pannello da sostituire, facendo leva su di esso per sollevarlo e sganciarlo dal telaio antishock.
2. Montare il nuovo pannello ad incastro sul telaio, applicando una leggera pressione per assicurarsi che rimanga perfettamente saldo. (Figura 47)

CARTER SUPERIORE IN ABS

1. Rimuovere il pannello da sostituire, facendo leva su di esso per sollevarlo e sganciarlo dal telaio principale.
2. Montare il nuovo pannello ad incastro sul telaio, applicando una leggera pressione per assicurarsi che rimanga perfettamente saldo. (Figura 47)

CAP ROSSO PER LEVA SCHIENALE BARELLE

1. Rimuovere il cap rosso da sostituire estraendolo dalla leva di sblocco dello schienale.
2. Inserire il cap ad incastro nella leva di sblocco dello schienale, assicurandosi che sia stato inserito completamente. (Figura 48)

ATTENZIONE

I ricambi non citati nel presente paragrafo andranno sostituiti da personale autorizzato Ferno. Se tali ricambi verranno sostituiti o riparati da parte di personale non autorizzato Ferno, verrà meno qualsiasi tipo di garanzia da parte della casa madre.



Figura 48 - Cap rosso per leva schienale



Figura 47 - Pannelli e carter

12 - GARANZIA

12.1 Condizioni di garanzia

I prodotti Ferno sono garantiti privi di difetti di fabbricazione per un periodo di 24 mesi, a partire dalla data indicata sul documento di trasporto Ferno s.r.l..

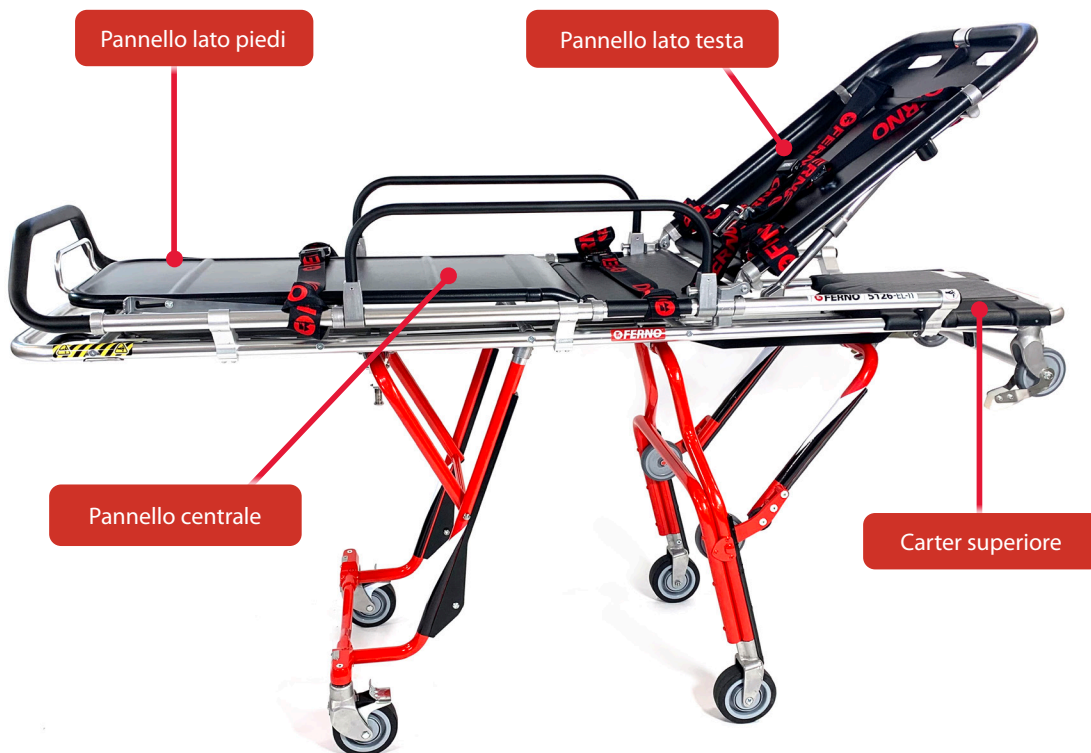
Ferno garantisce un periodo di garanzia di 12 mesi sui ricambi e sui presidi ricondizionati salvo diversamente comunicato.

Durante il periodo di validità della garanzia si provvederà alla riparazione e/o sostituzione gratuita di tutte le parti difettose per cause di fabbricazione ben accertate, con esclusione delle spese di manodopera o eventuali trasferte, trasporti e imballaggi.

Sono esclusi dalla garanzia tutti i materiali di consumo o componenti soggetti ad usura associata al normale utilizzo del prodotto, tutte le parti tipicamente soggette ad attrito radente o volvente (cuscinetti, spazzole, pattini, cingoli ecc.), le parti potenzialmente soggette ad ossidazione o corrosione (contatti in rame o leghe metalliche, apparecchiature meccaniche).

Sui presidi nuovi, le rifiniture esterne (gelcoat/resina, vernice, vernice a polvere, decalcomanie, nastri, scritte, ecc.) sono garantite per 90 giorni.

Le riparazioni si eseguono ad opera di personale tecnico specializzato presso la sede di Ferno s.r.l. sita in Via Zallone 26- 40066 Pieve di Cento (BO) o presso il Cliente previ accordi con il Servizio Clienti Ferno s.r.l..

Gli interventi tecnici presso la sede del Cliente devono essere concordati e prevedono una quota di rifusione delle spese sostenute e documentate a richiesta.

Per informazioni sui costi degli interventi tecnici contattare l'ufficio di competenza Ferno s.r.l..

Le riparazioni sono garantite 6 mesi dalla data della riparazione medesima. Questa garanzia si applica solo nel caso in cui il prodotto venga utilizzato secondo quanto prescritto nel manuale d'uso, consegnato con il prodotto. Un uso improprio e incuria invalidano tale garanzia.

Il periodo di garanzia parte dal giorno in cui il prodotto è spedito da Ferno s.r.l. e le tariffe di spedizione non sono coperte da tale garanzia. Ferno s.r.l. non è responsabile per danni relativi alla spedizione o per danni provocati durante l'utilizzo improprio del prodotto.

I prodotti non riportanti il marchio Ferno, venduti da Ferno s.r.l., conservano le garanzie originali del Fabbrikante del prodotto. Ferno s.r.l. non offre estensioni di garanzia rispetto al periodo di garanzia del Fabbrikante del prodotto stesso; Ferno s.r.l. non si assume alcuna responsabilità per prodotti fabbricati da altri.

Non viene concessa alcuna garanzia in caso di:

- inosservanza delle istruzioni per l'uso,
- errore di utilizzo,

- utilizzo o manipolazione non appropriati,
- intervento di personale non autorizzato su componenti critici (non presenti sulla lista del paragrafo *Elenco parti di ricambio*),
- danni di trasporto dovuti a imballaggio improprio in caso di spedizioni da parte dell'utente,
- mancata manutenzione periodica e verifiche preventive (vedi definizioni nel paragrafo *Manutenzione*),
- mancato utilizzo di pezzi di ricambio originali.

Nei casi non coperti dalla garanzia, Ferno non si fa carico delle spese di trasporto per l'invio e la restituzione del prodotto.

12.2 Limitazione alla responsabilità

Se un prodotto si dimostra difettoso, Ferno s.r.l. lo riparerà, lo sostituirà, o né rifonderà il prezzo di acquisto. In nessun caso Ferno s.r.l. è responsabile per più del prezzo di vendita del prodotto. Il compratore accetta queste condizioni per tutti i tipi di danni. Ferno s.r.l. non fa altre garanzie, espresse o implicite, non effettua nessuna garanzia implicita di commerciabilità o idoneità per particolare finalità per il proprio prodotto o per i prodotti di altri.

Sotto infrazione di garanzia limitata, eventuali provvedimenti legali devono essere archiviati in un anno dalla data in cui l'infrazione è o dovrebbe essere stata scoperta. Ferno s.r.l. si riserva di annullare la garanzia dei prodotti venduti:

- nel caso in cui etichette o targhette riportanti il marchio del Costruttore e il numero di serie o matricola siano state cancellate o rimosse.
- nel caso in cui il prodotto abbia subito modifiche, riparazioni e/o lavorazioni non autorizzate da Ferno esclusi i componenti e le parti non critiche elencate al paragrafo *Elenco parti di ricambio* e installate correttamente come da istruzioni d'uso.
- nel caso in cui il prodotto sia stato utilizzato in modo non conforme alle istruzioni fornite e/o per scopi diversi da quelli per i quali è stato progettato.
- secondo quanto riportato nel paragrafo *Condizioni di Garanzia*.

Ferno s.r.l. in nessun caso è responsabile per danni diretti o indiretti conseguenti all'uso non conforme a quanto prescritto dal manuale d'uso e alla destinazione d'uso del prodotto.

12.3 Richieste di garanzia

Contattare immediatamente il Servizio Clienti Ferno se si riceve un prodotto che si sospetta essere difettoso. Un operatore assisterà il Cliente nella procedura di reclamo. Prima di spedire un prodotto a Ferno s.r.l. richiedere l'autorizzazione al Servizio Clienti Ferno.

12.4 Reclami

Gli eventuali reclami devono essere comunicati al venditore o al Servizio Clienti Ferno s.r.l. entro 5 giorni dalla data di ricevimento del prodotto o dalla scoperta del difetto contestato.

I reclami o le contestazioni riguardanti un singolo prodotto non esonerano il compratore dall'obbligo di ritirare e pagare gli altri prodotti inseriti nello stesso ordine, salvo diversi accordi con il venditore.

12.5 Autorizzazione al reso

Nessun reso sarà accettato senza preventiva approvazione da parte di Ferno s.r.l..

I prodotti resi per motivi commerciali o per motivi non derivabili da difetti di conformità del prodotto saranno accettati solo previo controllo del loro stato da parte di personale specializzato Ferno s.r.l..

13 - ASSISTENZA TECNICA

13.1 Servizio Assistenza Tecnica

Per assistenza tecnica sui prodotti, contattare il Servizio di Assistenza Tecnica Ferno.

Telefono (numero verde per l'Italia)	800 501 711
Telefono	(+39) 0516860028
Fax	(+39) 0516861508
Internet	www.ferno.it

Per informazioni sull'utilizzo della barella 5126-EL-IT e per programmare corsi di addestramento al corretto utilizzo del dispositivo, contattare il Servizio Clienti Ferno.



ATTENZIONE

Ricambi non originali e assistenza non adeguata possono causare danni e/o lesioni. Utilizzare solo ed esclusivamente ricambi originali Ferno e ricorrere all'assistenza Ferno.



ATTENZIONE

Modifiche non autorizzate della barella possono causare gravi danni, lesioni e/o problemi operativi imprevedibili. Non modificare o alterare in nessun modo la barella.

REGISTRAZIONE DEGLI ADDESTRAMENTI		
Data	Nome Istruttore	Tipo di Addestramento

REGISTRAZIONE DELLE VERIFICHE PREVENTIVE		
Data	Tipo di verifica	Tecnico

REGISTRAZIONE DEGLI ADDESTRAMENTI		
Data	Nome Istruttore	Tipo di Addestramento

REGISTRAZIONE DELLE VERIFICHE PREVENTIVE		
Data	Tipo di verifica	Tecnico

Manuale d'uso e di manutenzione del prodotto, necessario per operare in condizioni di sicurezza, mantenere l'efficienza e l'affidabilità del prodotto e rendere valide le condizioni di garanzia.

Rel. 26052023
Italiano

Ferno s.r.l.

Via Benedetto Zallone, 26
40066 - Pieve di Cento (BO) - ITALIA

Telefono (numero verde per l'Italia)	800 501 711
Telefono	+39 0516860028
Fax	+39 0516861508
Internet	www.ferno.it

Ferno s.r.l., Pieve di Cento, Succursale di Savosa

Via Tesserete, 67
6942 - Savosa - SVIZZERA

Telefono	+41 (0) 412596000
Mail	info@ferno-schweiz.ch
Internet	www.ferno.-schweiz.ch